

RÉVO

Pohon pre křídlové brány
Pohon pro křídlové brány

1

Bezpečnostní upozornění

2

Přehled produktu

- 2.1 Popis produktu
- 2.2 Modely a charakteristiky

3

Předběžné kontroly

4

Instalace produktu

- 4.1 Instalace
- 4.2 Nastavení mechanického dorazu při otevírání

- 4.3 Elektrické zapojení
- 4.4 Mechanické a elektrické zapojení druhého pohonu
- 4.5 Výměna LED

5

Testování a uvedení do provozu

- 5.1 Testování
- 5.2 Uvedení do provozu

6

Obrázky

7

CE prohlášení o shodě

1 - BEZPEČNOSTNÍ UPOZORNĚNÍ

POZOR - pro zajištění osobní bezpečnosti je potřeba dodržovat tyto pokyny a uschovat je budoucí použití.

Pozorně si přečtěte pokyny před započatím instalace.

Konstrukce a výroba zařízení tvořících produkt a informace v této příručce jsou v souladu s platnými bezpečnostními normami. Avšak nesprávnou instalací anebo programováním můžete způsobit vážné poranění pracujících osob anebo uživatelů systému. Dodržování pokynů uvedených při instalaci výrobku je proto velmi důležité.

Pokud máte jakékoli pochybnosti týkající se instalace, nepokračujte a obraťte se na Vaše prodejce anebo technický servis spol.

Podle evropské legislativy musí být automatické brány anebo vrata v souladu s normami určenými ve směrnici 2006/42/ES (směrnice pro strojní zařízení), a především s normami EN 12445, EN 12453, EN 12635 a EN 13241-1, které obsahují vyhlášku Předpokládaná shoda automatizačního systému.

Konečné připojení automatizačního systému k elektrické síti, testování systému, uvedení do provozu a pravidelnou údržbu musí vykonávat kvalifikovaný personál, při dodržení všech pokynů uvedených v části "Testování a uvedení do provozu automatizačního systému".

Uvedené osoby jsou také zodpovědné za zkoušky potřebné na ověření, řešení přijaté podle současných rizik a zabezpečení dodržování všech právních předpisů a norem, především s ohledem na všechny požadavky normy EN 12445, která stanovuje zkušební metody pro testování vrat a bran se systémy automatizace.

VAROVÁNÍ - Před zahájením instalace proveďte následující kontroly a hodnocení:

Zkontrolujte stav všech částí, které budete instalovat. Pokud se Vám jeví kterákoliv část nefunkční nepokračujte v instalaci.

Proveďte vyhodnocení rizik včetně seznamu základních požadavků na bezpečnost, jak je stanoveno v příloze I směrnice o strojních zařízeních s uvedením řešení. Hodnocení rizik je jedním z dokumentů obsažených v souboru technické dokumentace. Tento musí být vytvořen profesionální firmou, která provádí instalaci produktu. Nikdy nevykonávejte žádné úpravy na jiných částech automatizačního systému, než je uvedeno v této příručce. Operace tohoto druhu mohou vést k poruchám. Výrobce odmítá jakoukoliv zodpovědnost za škody způsobené neoprávněnými úpravami výrobků. Nedovolte, aby se součásti automatizačního systému ponořily do vody anebo jiných tekutin. Zabezpečte, aby se voda anebo jiná tekutina nedostaly k elektrické části pohonu.

Pokud k tomu dojde, odpojte napájení a obraťte se na branyposuvne.sk - servisní středisko. Použití automatického systému v těchto podmínkách může ohrozit Vaše zdraví.

Nikdy nepokládejte komponenty automatizačního systému v blízkosti zdrojů tepla, ani je nevystavujte otevřenému ohni. Mohlo by dojít k poškození systémových komponentů. Všechny operace vyžadující otevření ochranných krytů různých součástí automatizačních systémů musí být vykonávány s odpojenou řídicí jednotkou. Uživatelům se doporučuje nainstalovat tlačítka nouzového zastavení v blízkosti automatizační techniky (připojené k STOP vstupu), aby se brána anebo vrata zastavily okamžitě v případě nebezpečí;

Toto zařízení "Výrobek" není určeno pro používání osobami (včetně dětí) se sníženými fyzickými, smyslovými anebo duševními schopnostmi anebo s nedostatkem zkušeností a zručnosti, ladaže osoba zodpovědná za jejich bezpečnost zabezpečuje dohled anebo pokyny v používání přístroje. Děti musí být pod dozorem, aby se zajistilo, že si nebudou hrát s pohonem brány.

POZOR - údaje a informace uvedené v této příručce se mohou kdykoliv změnit a to bez povinnosti ze strany Branyposuvne.sk o tom informovat.



2 - PŘEHLED PRODUKTU

2.1 - Popis produktu

Převodové motory REVO jsou určeny pro instalaci do systémů pro automatizaci křídlových bran. Převodové motory REVO byly navrženy a vyrobeny tak, aby byly nainstalovány na křídlovou bránu v mezích hmotnosti uvedené v tabulce technických specifikací.

Použití převodových motorů pro instalace, které se liší od těch, které jsou uvedeny dále je zakázáno.

2.2 - Model a technické vlastnosti

KÓD	POPIS
REVO2024	24 Vdc Převodový motor pro křídlovou bránu s max. délkou 2,3 m, nebo hmotností 250 kg, 230 Vac
REVO2024S	24 Vdc Převodový motor pro křídlovou bránu s max. délkou 2,3 m, nebo hmotností 250 kg, bez ŘJ
REVO20110	24 Vdc Převodový motor pro křídlovou bránu s max. délkou 2,3 m, nebo hmotností 250 kg, 110 Vac

TECHNICKÉ ÚDAJE

MODEL		REVO2024	REVO2024S	REVO20110
TECHNICKÉ SPECIFIKACE				
Krouticí moment	Nm	120	120	120
Pracovní cyklus	%	80	80	80
Otevírací doba na 90 °	sec	nastavitelná	nastavitelná	nastavitelná
Řídicí jednotka		14A	-	14A
Napájení	Vac (Vdc)	230 (24)	(24)	110 (24)
Spotřeba	A	0,5	2	1
Výkon motoru	W	100	50	100
Integrované světla		ÁNO	ÁNO	ÁNO
Stupeň ochrany	IP	44	44	44
Rozměry (D - Š - V)	mm	120 - 250 - 350	120 - 250 - 350	120 - 250 - 350
Hmotnost	Kg	10,5	8	10,5
Provozní teplota	°C	-20°+55°	-20°+55°	-20°+55°
Maximální váha křídla	Kg	250	250	250

3 - PŘEDBĚŽNÉ KONTROLY

Před instalací produktu proveďte následující kontroly:

- Zkontrolujte bránu, zda je vhodná pro instalaci automatického pohonu.
- Hmotnost a rozměr brány musí souhlasit s typem použitého pohonu.
- Zkontrolujte, zda je brána bezpečná a plně funkční.
- Zkontrolujte, jestli není místo, kde bude pohon instalovaný zaplavované vodou.
- Vysoká kyselost anebo slanost prostředí - případně umístění vedle zdroje tepla může způsobit, že pohon nebude fungovat správně.
- Zkontrolujte zda při ručním pohybu jde brána snadno.
- Zkontrolujte, zda je brána správně vyvážená a nenaklání se na jednu stranu.
- Zkontrolujte zda je přívod napájení správně uzemněný.
- Ujistěte se, že všechny Vámi použité materiály jsou vhodné pro tuto instalaci.



4 - INSTALACE PRODUKTU

4.1 - Instalace

Před započítím instalace zkontrolujte neporušenost produktu, a kompletnost balení (obr. 3). Také se ujistěte, že montážní plocha pro umístění motoru je kompatibilní s rozměry (obr. 1). Zkontrolujte povolené úhly podle upevňovacích bodů úchytů podle obr. 4 a diagramu v obr. 5.

Obr. 6 je příklad typické instalace:

- Pohony (1)
- Fotobuňky (2)
- Sloupky pro fotobuňky (3)
- Blikající světlo s anténou (4)
- Klíčový spínač nebo digitální klávesnice (5)

Montáž

Odměřte hodnotu C (obr. 4) = vzdálenost mezi osou otáčení křídla a povrchem sloupky, kde se pevně uchycuje držák.

Přesuňte ručně křídlo do otevřené požadované polohy (maximum 120 °) : stanovte hodnoty maximálního úhlu otevření každého křídla. Poznačte si na diagram obr. 5 hodnotu C a sledujte horizontální linii do míst průtnutí s hodnotou úhlu otevření.

Sledujte některé vodorovné čáry na průsečících vodorovných čar s cílem najít vhodné hodnoty pro rozměr A (obr. 4).

Vyberte hodnotu A v tomto rozmezí.

Naznačte na sloupku hodnotu A a sledujte vertikální odpovídající linku (obr. 7a).

Montáž držáku motoru k sloupku

Nakreslete si horizontální linku na sloupek v linii kde má být umístěn držák ramena pohonu (obr.7b).

Vycentrujte držák na sloupku s vertikální a horizontální linkou, kterou jste si načrtli předtím (obr.7c).

Upevněte motor na držák na sloupku pomocí dvou šroubů a matek, které jste měli v balení (obr.8).

Během této fáze se ujistěte, že motor je perfektně srovnaný.

UPOZORNĚNÍ: montáž mimo osy může způsobit poruchy a poškození systému automatizace.

Montáž držáku motoru

Přesuňte křídla brány až do maximální polohy otevření (obr.9).

Uvolněte převodový motor (obr.10).

Umísťte rameno blízko ke křídlu brány. Rukou přidržte držák na křídle brány a zkuste s motorem provést kompletní cyklus otevření a zavření.

Upevněte držák na křídlo brány šrouby a matkami (obr.11a).

Připevněte pohon k držáku vložením pinu a odpovídajícího bezpečnostního kroužku (obr.11b).

Důležité: ujistěte se, že držák a rameno pohonu jsou perfektně srovnané.

UPOZORNĚNÍ: montáž mimo osy může způsobit poruchy a poškození systému automatizace.

4.2 - Nastavení mechanického koncového dorazu při otevření

Odšroubujte šrouby (obr.15). Zdvihněte kryt nahoru asi 1 cm a potom kryt vysuňte dopředu (obr.15b).

UPOZORNĚNÍ: světla na krytu jsou spojeny dvěma vodiči, odpojte konektor, nebo položte opatrně kryt vzhůru nohama na vnější část pohonu (obr.16).

Povolte šroub mechanického dorazu dokud se nebude moci volně pohybovat (obr.12). Odblokujte pohon a manuálně ho otevřte do požadované polohy. Vložte kolík kompletně do první volné díry blízko při rameni (obr 13).

Posuňte mechanický doraz až po hranici hlavičky kolíku (obr.14a) a znovu dotáhněte šroub mechanického dorazu (obr.14b).

Pro přizpůsobení polohy při otevírání, posuňte křídlo do požadované polohy otevření a zasuňte kolík do prvního volného otvoru dále od křídla. Posuňte mechanický doraz až po hranici hlavičky kolíku (obr.14a) a znovu dotáhněte šroub mechanického dorazu (obr.14b).

4.3 - Elektrické zapojení

Připojte kabel přívodu (Obr.17). Připojte kabely napájení podle elektrického schématu na obr. 18. Pokračujte dalšími připojeními podle návodu k řídicí jednotce. Vraťte kryt na původní místo a

utáhněte dva šrouby.

4.4 - Mechanické a elektronické zapojení druhého pohonu

V případě instalace druhého motoru, následujte výše uvedené instrukce pro mechanické upevnění, pro

elektrické připojení - viz obr.21.

4.5 - Výměna LED

Vypněte napájení.

Otevřte kryt jak je popsáno v bodu 4.2.

S použitím šroubováku odblokujte spodní šroub krytu (obr.19a).

Odstraňte masku a vyberte led pásek (obr. 19b) .

Odpojte konektor (obr.20a).

Připojte nový led pásek a vložte ho do masky.

Vložte masku do krytu - nejprve vložte stranu kde je těsnění a potom ho zajistěte šroubem.

5- TESTOVÁNÍ A UVEDENÍ DO PROVOZU

System musí být uveden do provozu kvalifikovaným technikem, který musí provést testy systému podle evropské normy EN12445.

5.1 Testování

Všechny části systému musí být otestovány jak to popisuje jejich manuál. Ujistěte se, že všechny bezpečnostní doporučení byly dodrženy.

Zkontrolujte, zda je brána schopna se volně pohybovat, když je pohon odblokovaný. Zkontrolujte zda všechna připojená zařízení (fotobuňky, stop tlačítka atd.) pracují správně.

5.2 - Uvedení do provozu

Pokud jsou VŠECHNY části systému plně funkční a otestované, systém může být uvedený do provozu.
Vypracujte si náskres zapojení a zapište si taktéž všechny případné poznámky. Odložte si taktéž tento manuál pro případné další použití.
Ubezpečte se, že uživatelé systému jsou zcela zaučeni.

POZNÁMKY

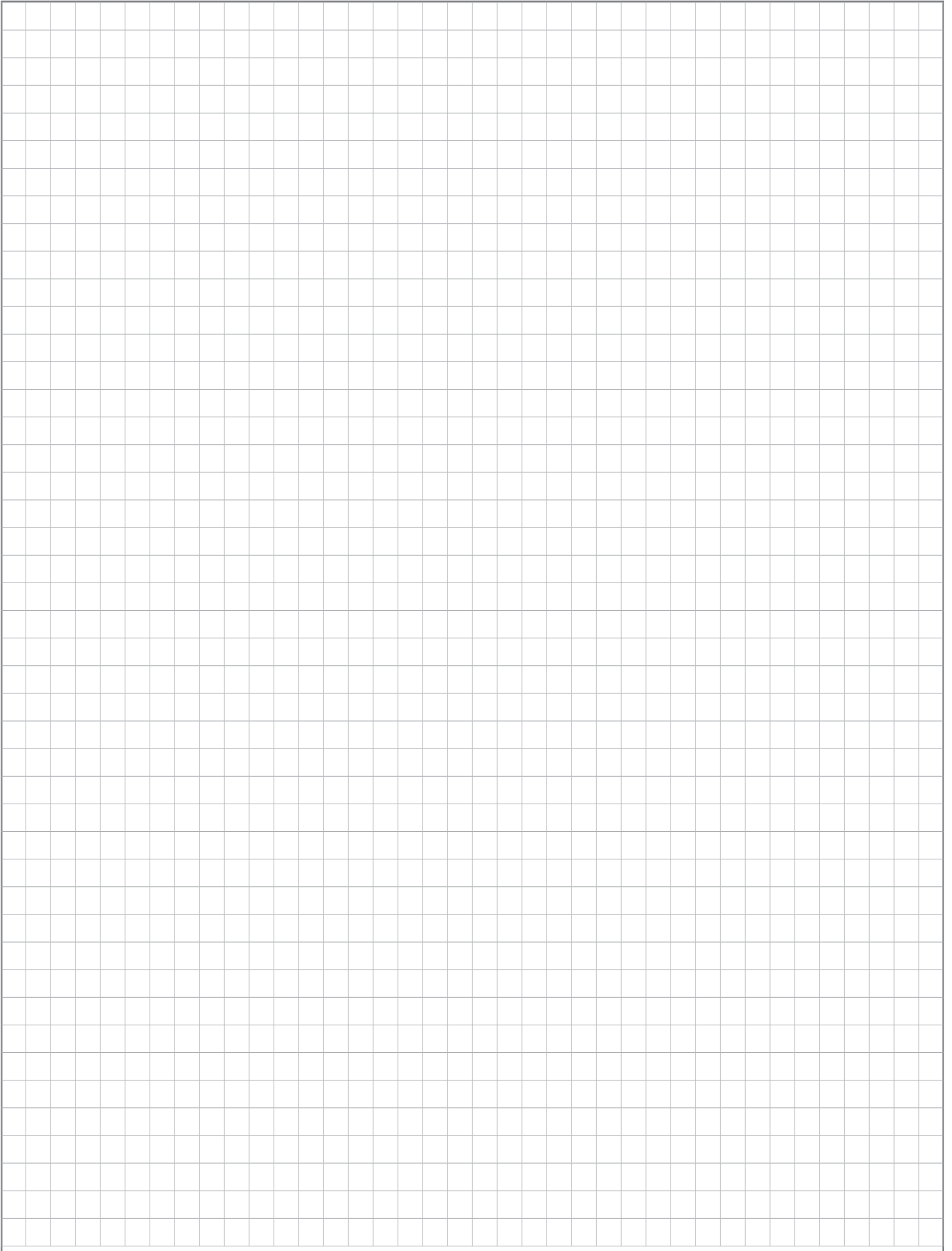

6 - OBRÁZKY

obr. 1 CZ - Rozměry

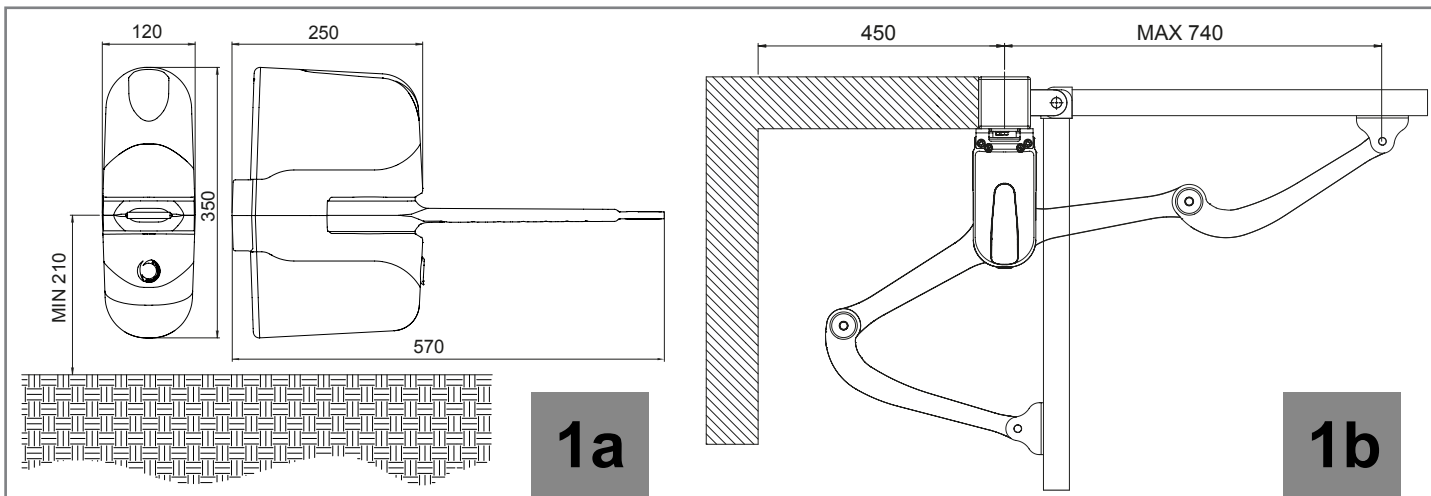

obr. 2 CZ - Limity použití

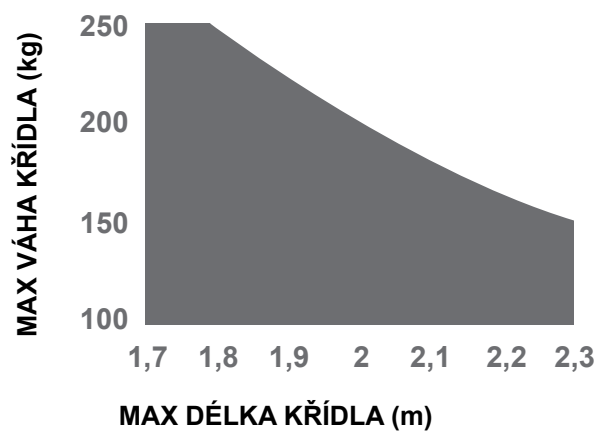

KG
CZ - Maximální váha křídla

m
CZ - Maximální délka křídla

obr. 3 CZ - Komponenty

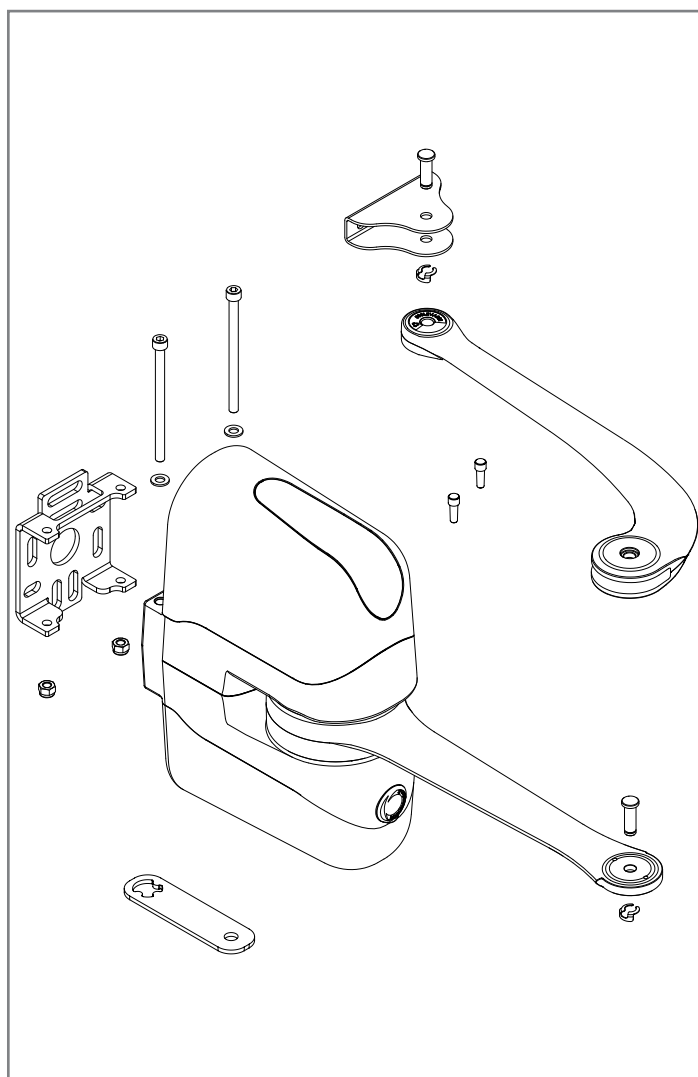

obr. 4 CZ - Prezentace rozměrů

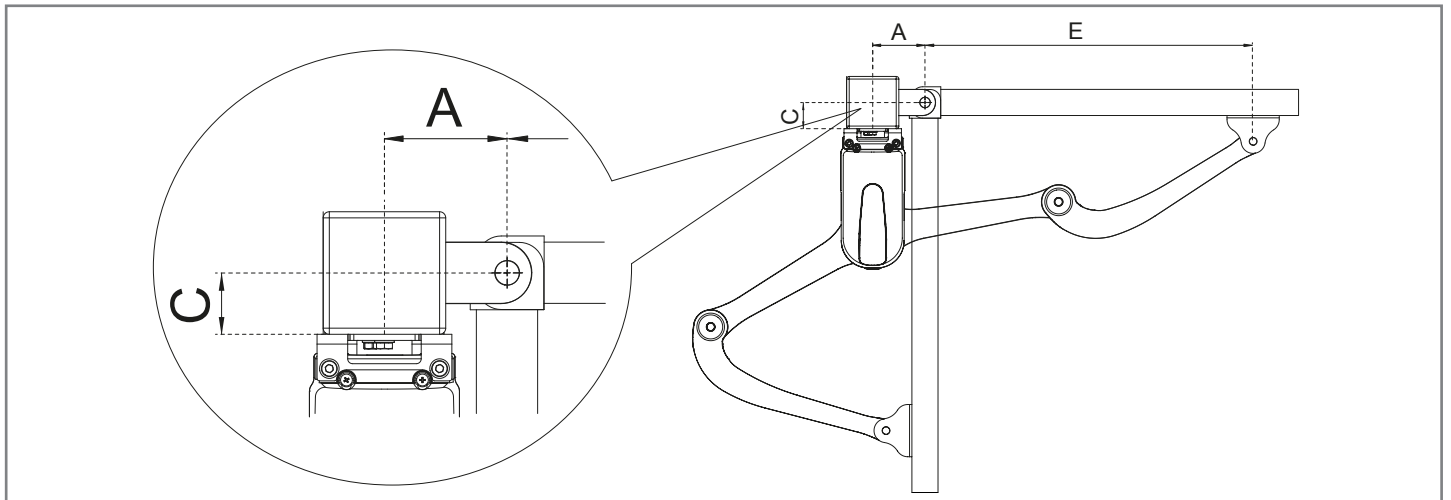

obr. 5 CZ - Graf úhlů otevření

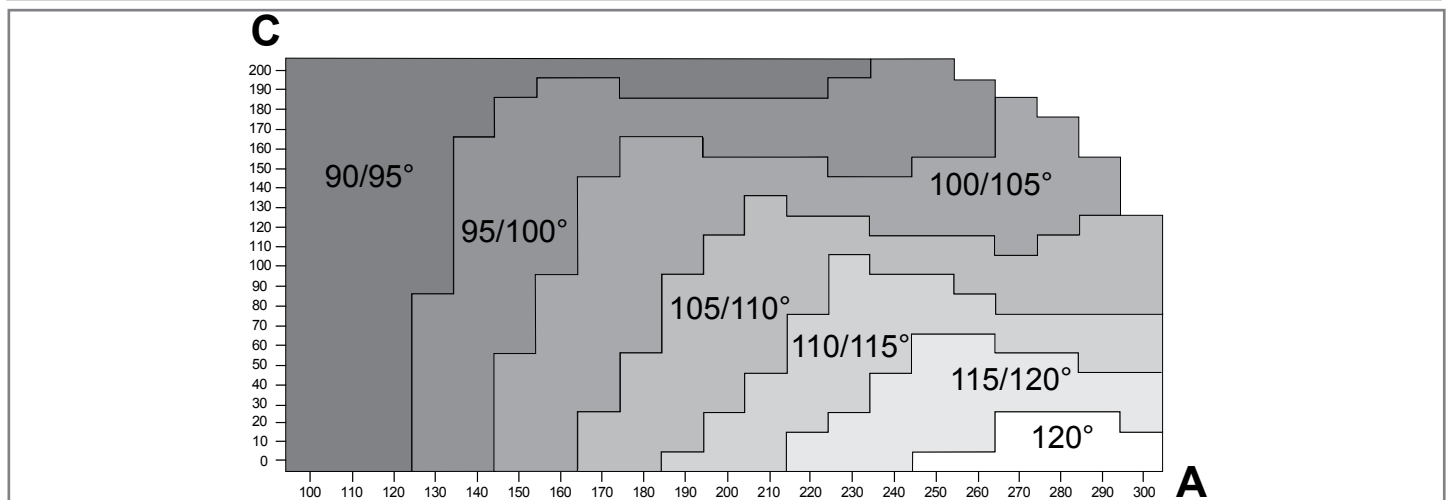

obr. 6 CZ - Typická instalace



obr. 7 CZ - Umístění pohonu

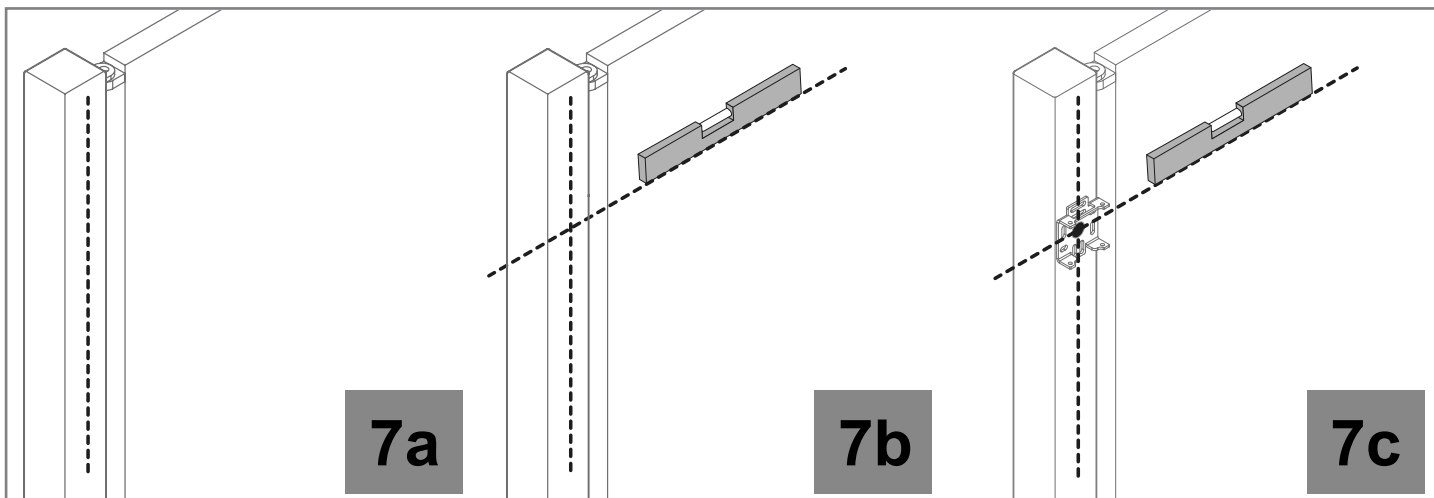

obr. 8 Cz - Uchycení pohonu

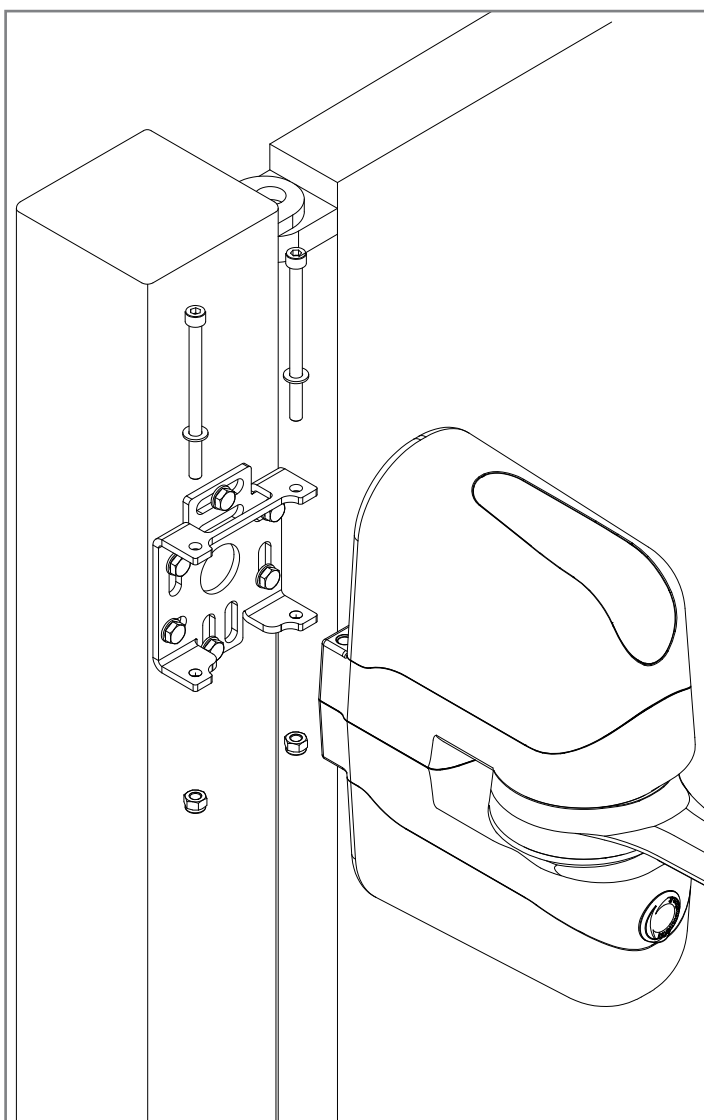

obr. 9 CZ - Umístění držáku na křídle

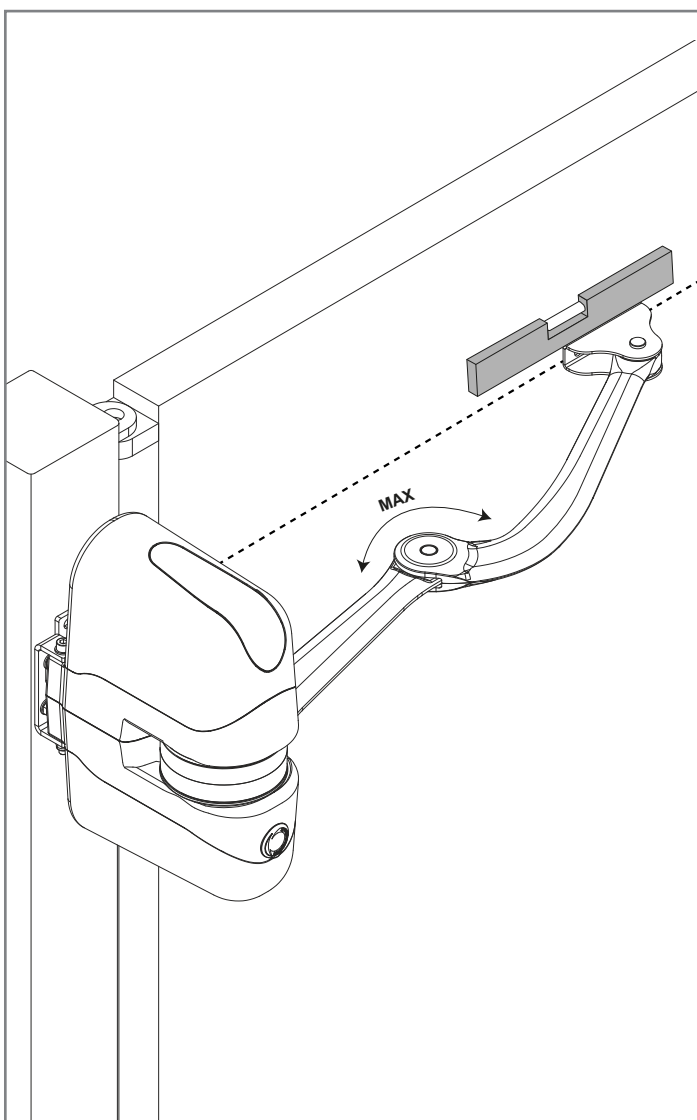

obr. 10 CZ - Manuální odblokování pohonu

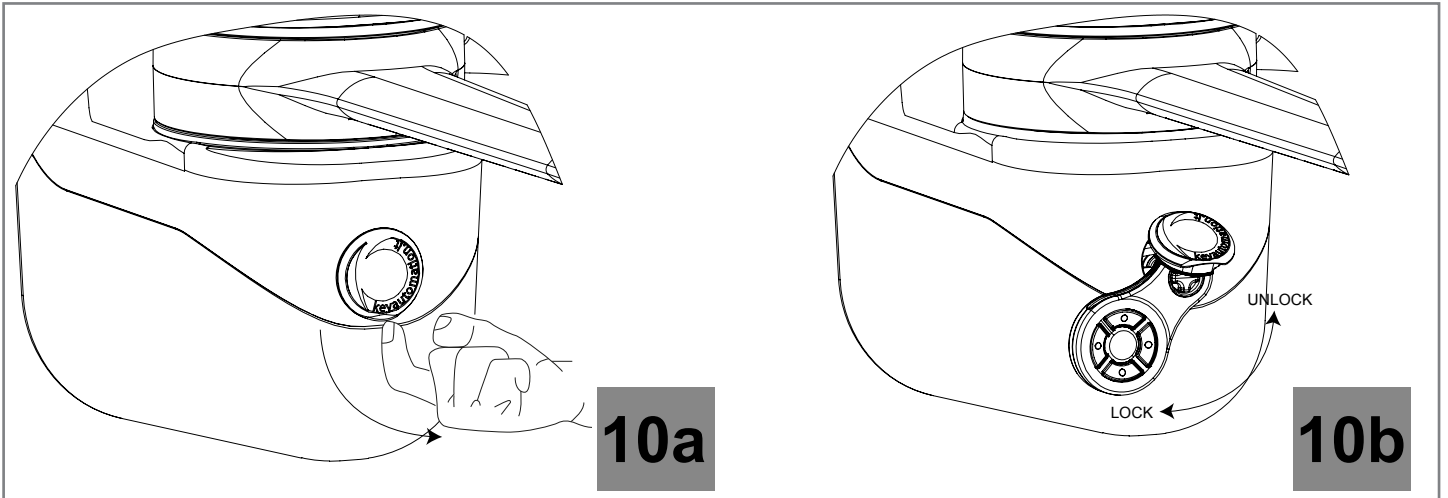

obr. 11 CZ - Upevnění držáku na křídlo

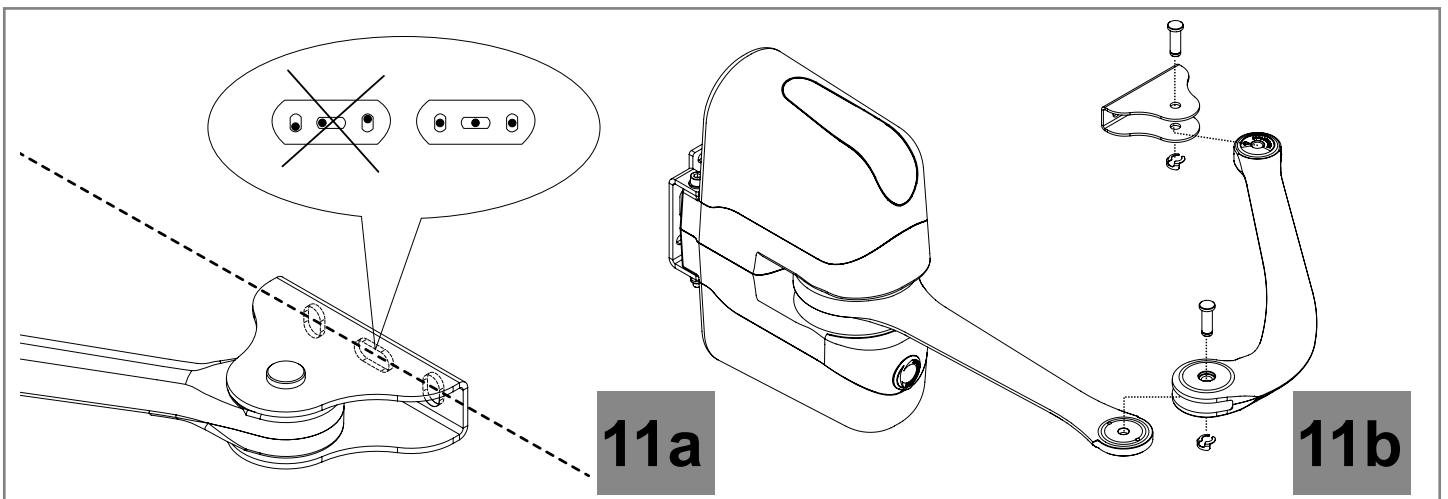

obr. 12 CZ - Nastavení mechanického dorazu

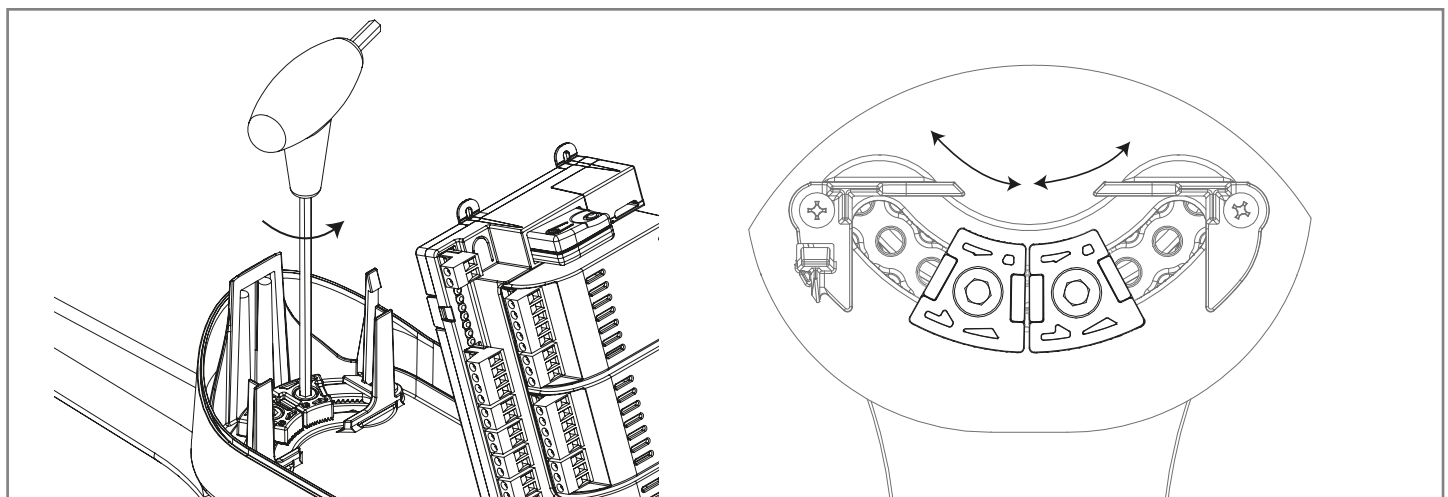

obr. 13 CZ - Upevnění stop šroubu

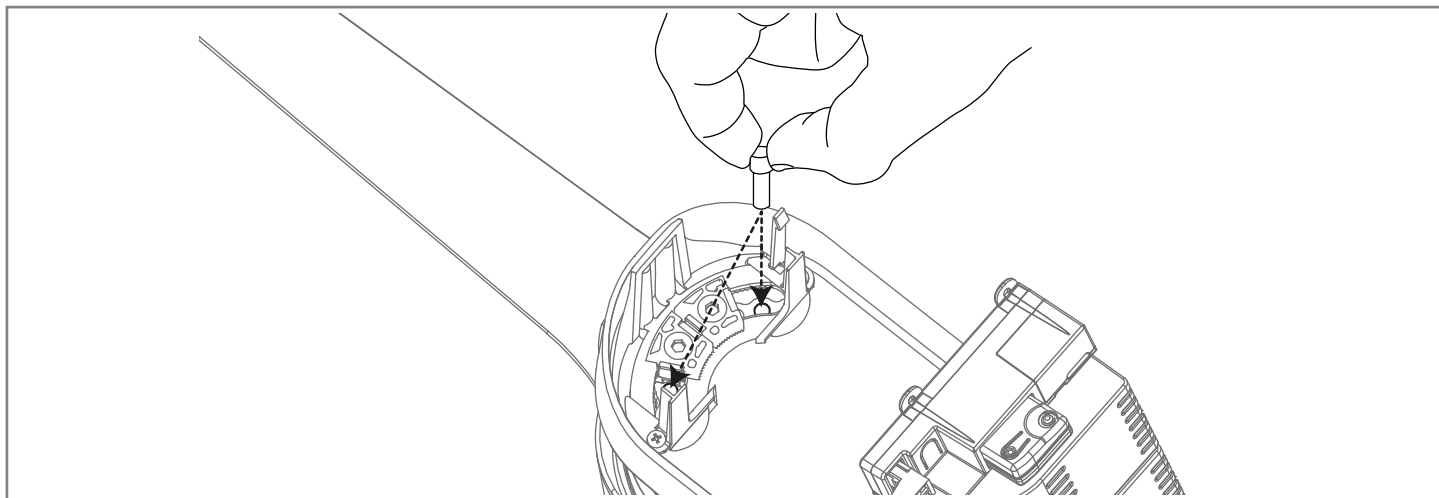

obr. 14 CZ - Upevnění mechanického dorazu

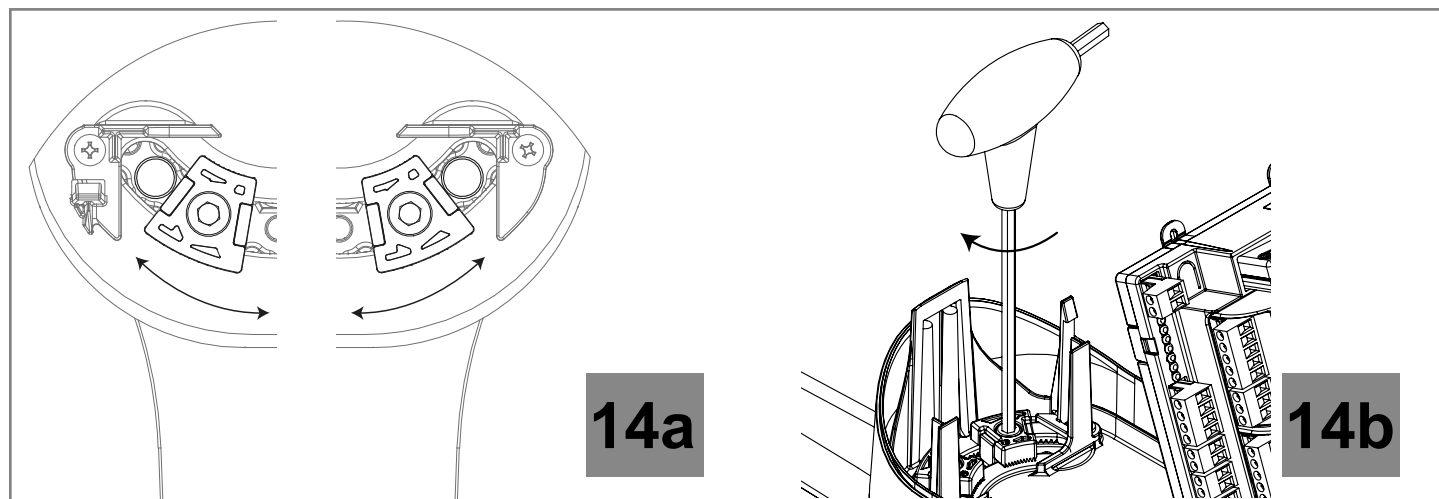

14a

14b

obr. 15 CZ - Elektrické zapojení

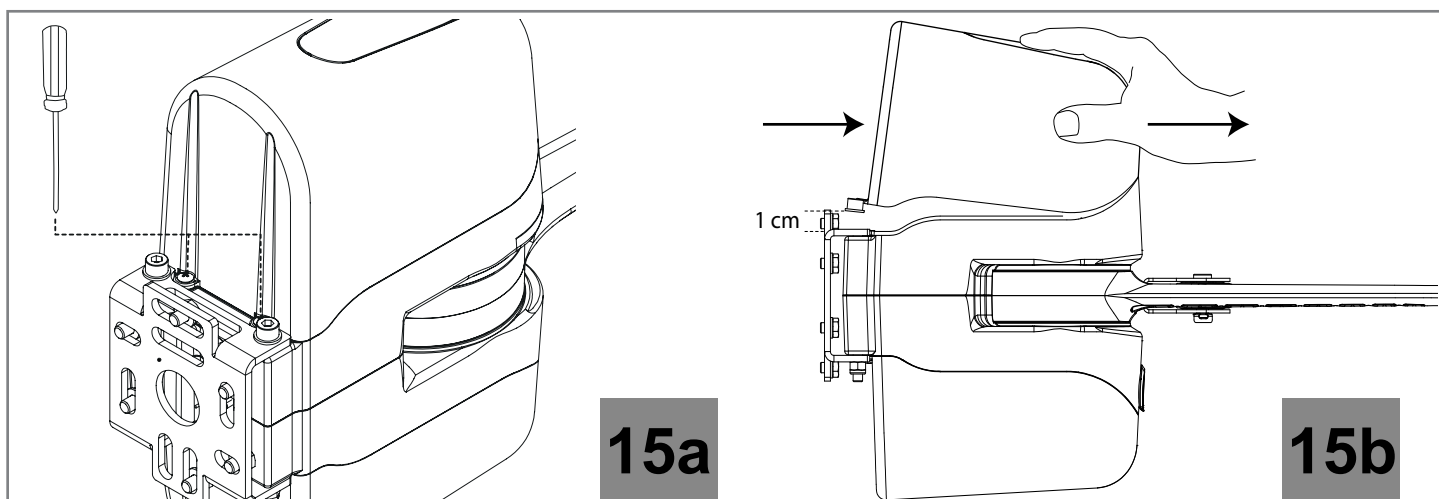

15a

15b

obr. 16 CZ - Umístění krytu

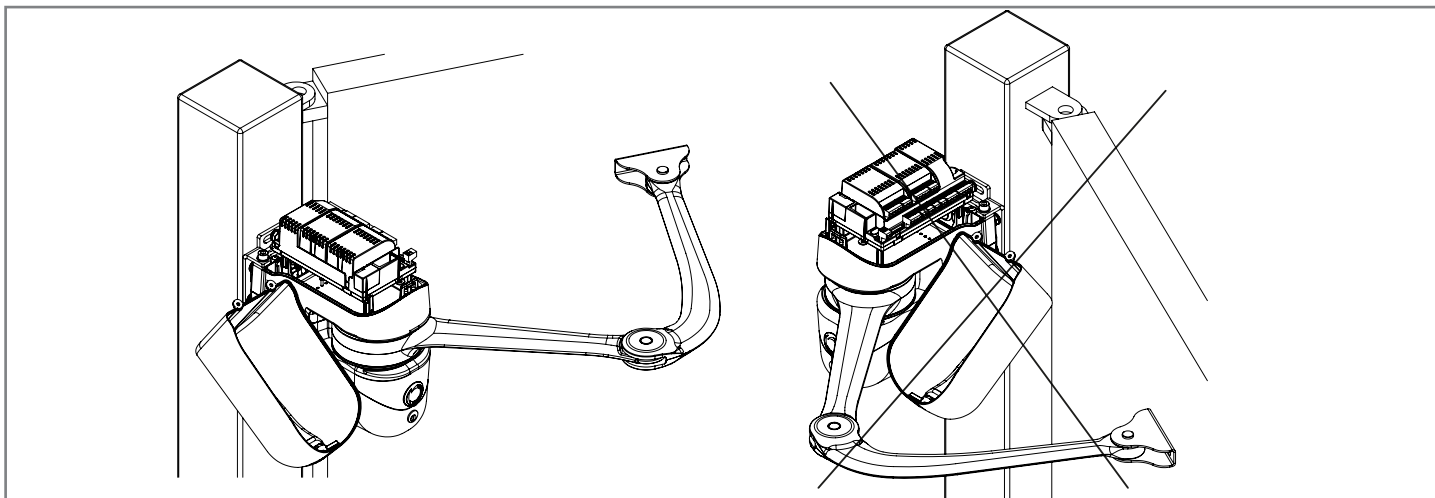

obr. 17 CZ - Směrování kabelu

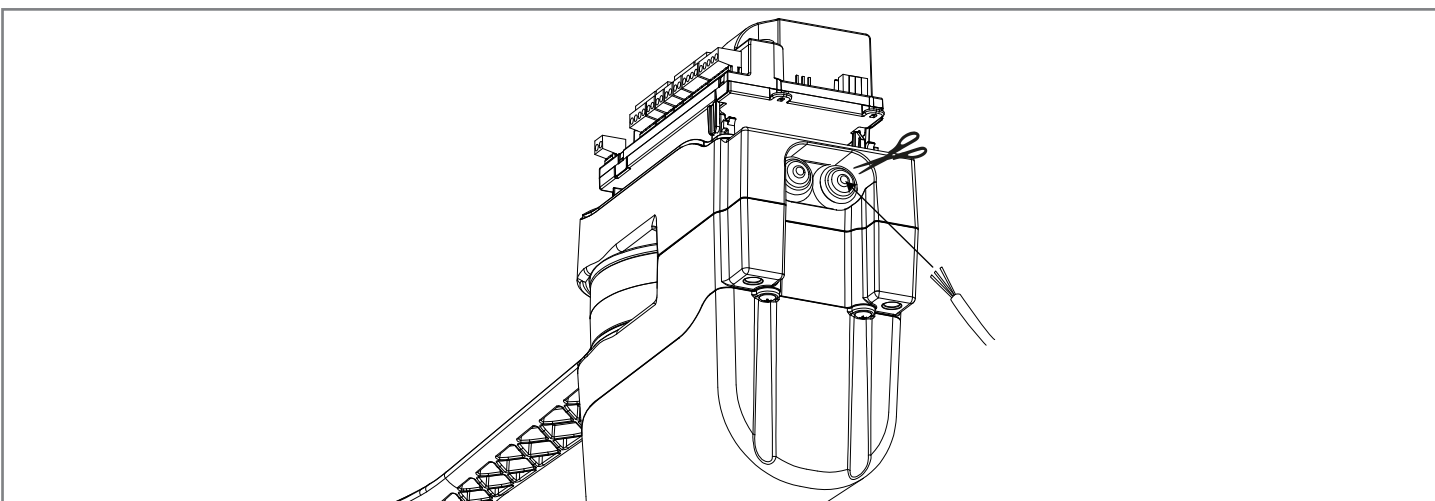

obr. 18 CZ - Připojení a kabeláž

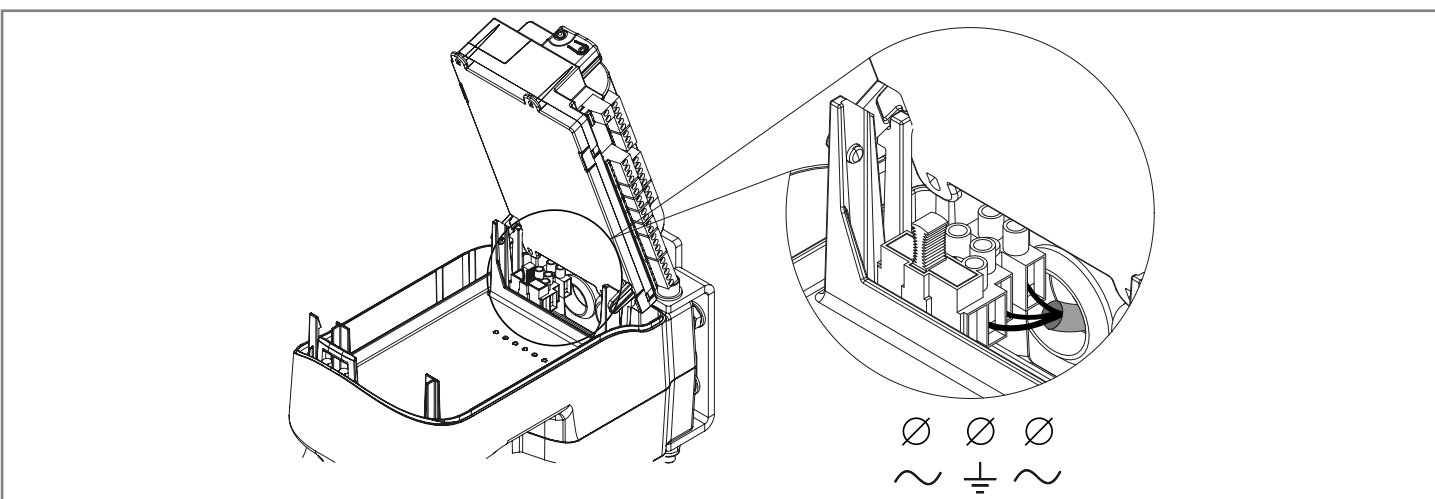

obr. 19 CZ - Odstranění masky

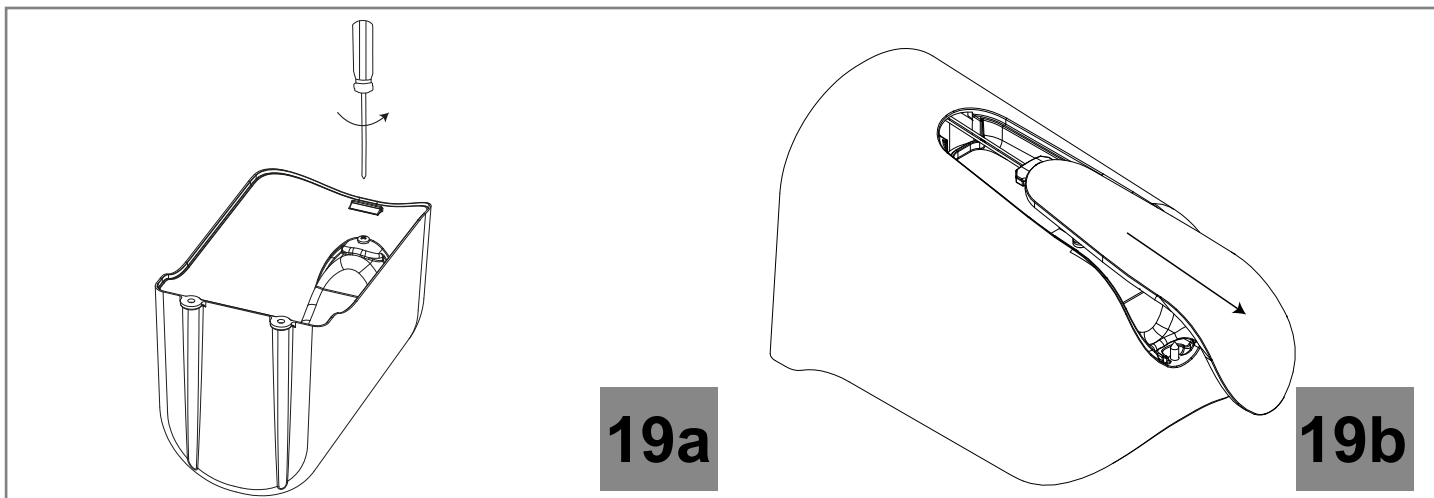

obr. 20 CZ - Výměna LED

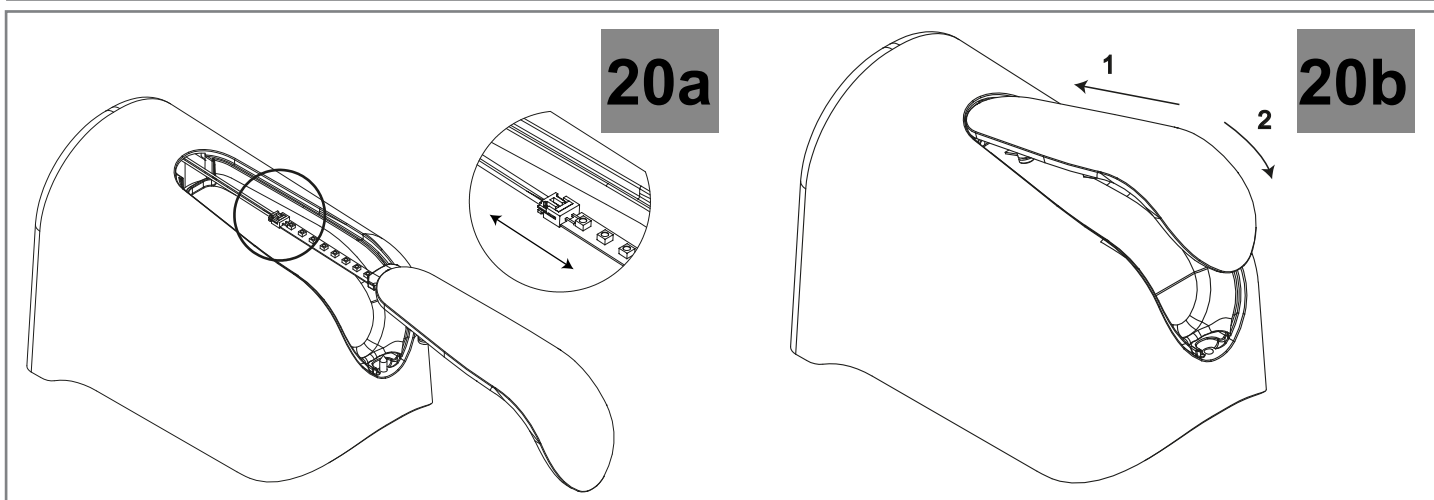

obr. 21 CZ - Připojení druhého pohonu

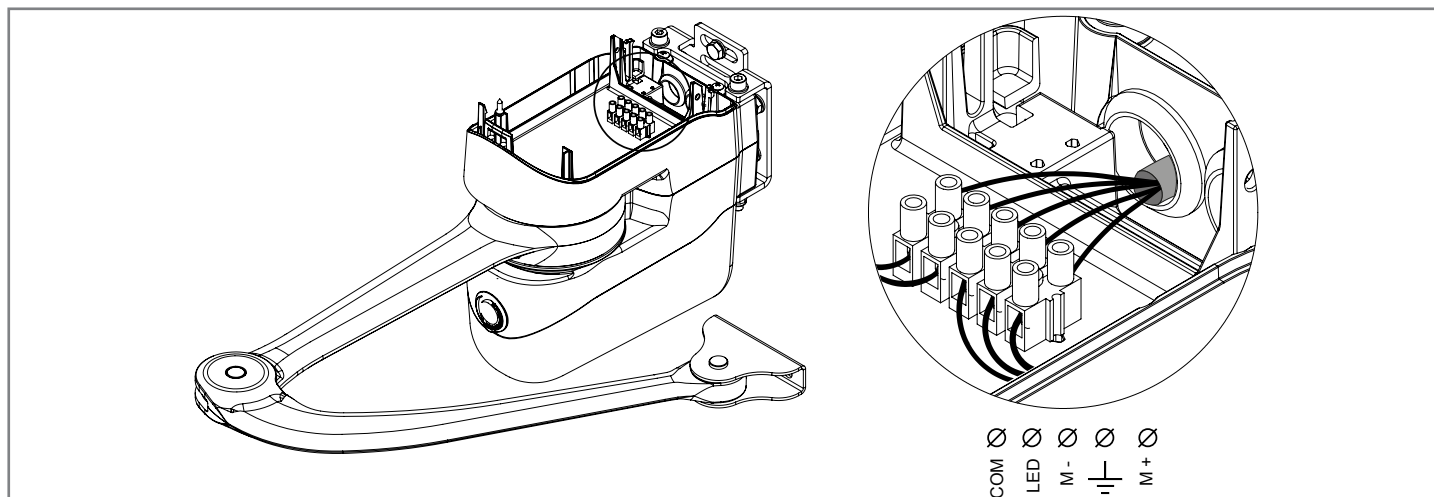

DICHIARAZIONE DI INCORPORAZIONE DI QUASI-MACCHINA *DECLARATION OF INCORPORATION OF PARTLY COMPLETED MACHINERY*

Il sottoscritto Nicola Michelin, Amministratore Delegato dell'azienda
The undersigned Nicola Michelin, General Manager of the company

Key Automation srl, Via Alessandro Volta, 30 - 30020 Noventa di Piave (VE) – ITALIA

dichiara che il prodotto tipo:
declares that the product type:

RÉVO

Motoriduttore elettromeccanico con braccio articolato
Electromechanical gear motor with articulated arm

Models:
Models:

REVO2024, REVO2024S, REVO20110

E' conforme a quanto previsto dalle seguenti direttive comunitarie:
Is in conformity with the following community (EC) regulations:

Direttiva macchine / *Machinery Directive 2006/42/EC*
Direttiva bassa tensione / *Low voltage Directive 2006/95/EC*
Direttiva compatibilità elettromagnetica / *EMC Directive 2004/108/EC*

Secondo quanto previsto dalle seguenti norme armonizzate:
In accordance with the following harmonized standards regulations:

EN 55014-1 + EN 55014-2
EN 61000-3-2 + EN 61000-3-3
EN 62233:2008
EN 60335-1:2002 + A11:2004 + A1:2004 + A12:2006 + A2:2006 + A13:2008 + A14:2010 + A15:2011
EN 60335-2-103:2003
EN 62471:2008

Dichiara che la documentazione tecnica pertinente al prodotto è stata redatta conformemente a quanto previsto dalla direttiva 2006/42/CE Allegato VII parte B e verrà fornita a fronte di una richiesta adeguatamente motivata dalle autorità nazionali.

Declares that the technical documentation is compiled in accordance with the directive 2006/42/EC Annex VII part B and will be transmitted in response to a reasoned request by the national authorities.

Dichiara altresì che non è consentita la messa in servizio del prodotto finché la macchina, in cui il prodotto è incorporato, non sia stata dichiarata conforme alla direttiva 2006/42/CE.

He also declares that is not allowed to use the above mentioned product until the machine, in which this product is incorporated, has been identified and declared in conformity with the regulation 2006/42/EC.

Noventa di Piave (VE), 03/03/14

Amministratore Delegato
General Manager
Nicola Michelin



Key Automation S.r.l.
Via A. Volta, 30
30020 Noventa di Piave (VE)
P.IVA 03627650264 C.F. 03627650264
info@keyautomation.it

Capitale sociale 1.000.000,00 i.v.
Reg. Imprese di Venezia 03627650264
REA VE 326953
www.keyautomation.it



Organizzazione con sistema di gestione certificato
ISO 9001:2008



Key Automation S.r.l.

Via A. Volta 30 - 30020 Noventa di Piave (VE)
T. +39 0421.307.456 - F. +39 0421.656.98
info@keyautomation.it - www.keyautomation.it

Distributor pro SR a ČR:

KOVIAN s.r.o.

Športová 749, 900 61 Gajary (SLOVAKIA)
T. +421 034 774 6006 - F. +421 034 774 6008
objednavky@kovian.sk - www.kovian.sk

Instruction version

580ISREVO rev.01