

CT202

Riadiaca jednotka pre dva 230V pohony - křídlová brána

Řídicí jednotka pro dva 230V pohony - křídlová brána

Obsah návodu pro řídicí jednotku

1

Bezpečnostní upozornění

2

Informace o produktu

- 2.1 Popis řídicí jednotky
- 2.2 Popis možností připojení
- 2.3 Modely a technické charakteristiky
- 2.4 Přehled potřebné kabeláže

3

Předběžná kontrola

4

Instalujeme produkt

- 4.1 Elektrické zapojení
- 4.2 Displej během normálního chodu
- 4.3 Auto - učení pohybu, dráhy
- 4.4 Nastavení systému - ZÁKLADNÍ menu
- 4.5 Připojení rádio přijímače

5

Testování a uvedení do provozu

- 5.1 Testování
- 5.2 Uvedení do provozu

6

DALŠÍ PODROBNOSTI - POKROČILÉ MENU

1 -BEZPEČNOSTNÍ UPOZORNĚNÍ

POZOR - pro zajištění osobní bezpečnosti je potřeba dodržovat tyto pokyny a uschovat je budoucí použití.

Pozorně si přečtěte pokyny před započatím instalace.

Konstrukce a výroba zařízení tvořících produkt a informace v této příručce jsou v souladu s platnými bezpečnostními normami. Avšak nesprávnou instalací nebo programováním můžete způsobit vážné poranění pracujících osob nebo uživatelů systému. Dodržování pokynů uvedených při instalaci výrobku je proto velmi důležité.

Pokud máte jakékoli pochybnosti týkající se instalace, nepokračujte a obraťte se na Vášeho prodejce.

Podle evropské legislativy musí být automatické brány anebo vrata v souladu s normami určenými ve směrnici 2006/42/ES (směrnice pro strojní zařízení), a především s normami EN 12445, EN 12453, EN 12635 a EN 13241-1, které obsahují vyhlášku Předpokládaná shoda automatizačního systému.

Konečné připojení automatizačního systému k elektrické síti, testování systému, uvedení do provozu a pravidelnou údržbu musí vykonávat kvalifikovaný personál, při dodržení všech pokynů uvedených v části "Testování a uvedení do provozu automatizačního systému".

Uvedené osoby jsou také zodpovědné za zkoušky potřebné na ověření, řešení přijaté podle současných rizik a zabezpečení dodržování všech právních předpisů a norem, především s ohledem na všechny požadavky normy EN 12445, která stanovuje zkušební metody pro testování vrat a bran se systémy automatizace.

VAROVÁNÍ - Před zahájením instalace proveďte následující kontroly a hodnocení:

Zkontrolujte stav všech částí, které budete instalovat. Pokud se Vám jeví kterákoliv část nefunkční nepokračujte v instalaci.

Proveďte vyhodnocení rizik včetně seznamu základních požadavků na bezpečnost, jak je stanoveno v příloze I směrnice o strojních zařízeních s uvedením řešení. Hodnocení rizik je jedním z dokumentů obsažených v souboru technické dokumentace. Tento musí být vytvořen profesionální firmou, která provádí instalaci produktu. Nikdy nevykonávejte žádné úpravy na jiných částech automatizačního systému, než je uvedeno v této příručce. Operace tohoto druhu mohou vést k poruchám. Výrobce odmítá jakoukoliv zodpovědnost za škody způsobené neoprávněnými úpravami výrobků. Nedovolte, aby se součásti automatizačního systému ponořily do vody anebo jiných tekutin. Zabezpečte, aby se voda anebo jiná tekutina nedostaly k elektrické části pohonu.

Pokud k tomu dojde, odpojte napájení a obraťte se na Vášeho prodejce. Použití automatického systému v těchto podmínkách může ohrozit Vaše zdraví.

Nikdy nepokládejte komponenty automatizačního systému v blízkosti zdrojů tepla, ani je nevystavujte otevřenému ohni. Mohlo by dojít k poškození systémových komponentů. Všechny operace vyžadující otevření ochranných krytů různých součástí automatizačních systémů musí být vykonávány s odpojenou řídicí jednotkou. Uživatelům se doporučuje nainstalovat tlačítka nouzového zastavení v blízkosti automatizační techniky (připojené k STOP vstupu), aby se brána anebo vrata zastavily okamžitě v případě nebezpečí;

Toto zařízení "Výrobek" není určeno pro používání osobami (včetně dětí) se sníženými fyzickými, smyslovými anebo duševními schopnostmi anebo s nedostatkem zkušeností a zručnosti, ladaže osoba zodpovědná za jejich bezpečnost zabezpečuje dohled anebo pokyny v používání přístroje. Děti musí být pod dozorem, aby se zajistilo, že si nebudou hrát s pohonem brány.

POZOR - údaje a informace uvedené v této příručce se mohou kdykoliv změnit a to bez povinnosti ze strany Branyposuvne o tom informovat.



2 - INFORMÁCE O PRODUKTU

2.1 - Popis řídicí jednotky

CT202 řídicí jednotka je efektivním systémem pro pohony Key Automation. Jiné použití této řídicí jednotky je striktně zakázáno. Řídicí jednotka CT202 je vybavena displejem, který umožňuje jednoduché programování a neustálé sledování stavu bránové automatiky.

Struktura menu umožňuje jednoduché zadání pracovních časů a pracovní logiky.

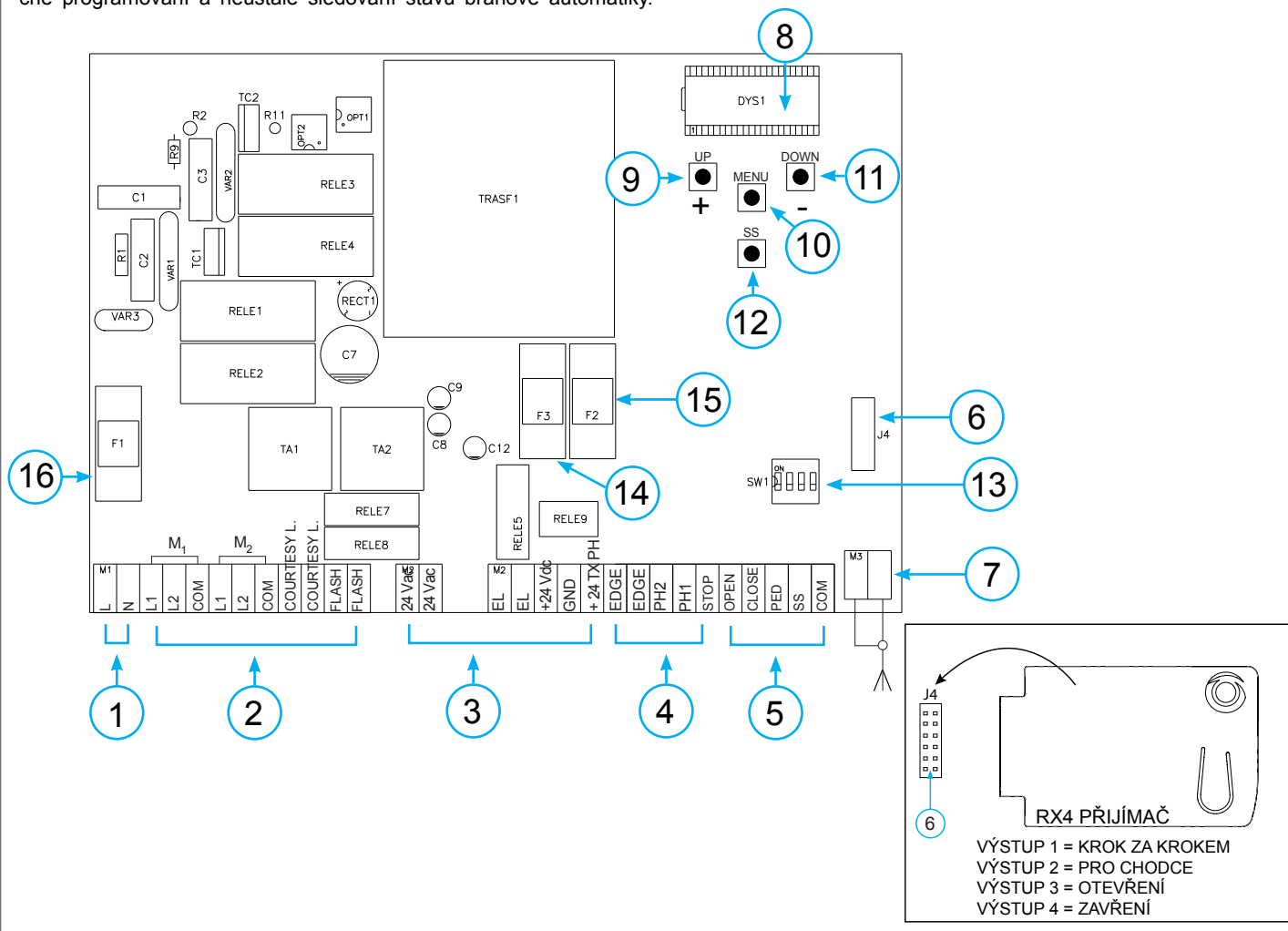

2.2 - Popis možností připojení

- | | |
|---|--|
| <ul style="list-style-type: none"> 1- 230 V (120 Vac) připojení napájení 2- Konektory napájení motorů / kondenzátorů / majáků a doplňkového osvětlení 3- 24 V konektor napájení řídicích a bezpečnostních zařízení 4- Konektory připojení bezpečnostních zařízení a signalizačních LED světel 5- Konektory připojení řídicích zařízení a signalizační LED diody 6- Konektor pro připojení RX4 přijímače (4 kanálového) 7- Připojení antény 8- LCD displej 9- NAHORU + tlačítko | <ul style="list-style-type: none"> 10- MENU tlačítko 11- DOLŮ - tlačítko 12- KROK ZA KROKEM - tlačítko 13- DIP přepínač bezpečnostních zařízení 14- F3- Bezpečnostní pojistka pro AC příslušenství + elektrický zámek 2 A - rychle reagující 15- F2- Bezpečnostní pojistka pro DC příslušenství 500 mA - rychle reagující 16- F1- Bezpečnostní pojistka pro napájení 6.3 A - rychle reagující |
|---|--|

2.3 - Modely a technické charakteristiky

KÓD	POPIS
900CT202	Řídicí jednotka pro dva 230V pohony - křídlová brána
900CT202V120	Řídicí jednotka pro dva 120V pohony - křídlová brána

- | | |
|--|---|
| <ul style="list-style-type: none"> - Napájecí zdroj s ochranou proti zkratu v rámci řídicí jednotky a připojeného příslušenství. - Detekce překážek. - Automatické naučení pracovních časů. | <ul style="list-style-type: none"> - Programovatelné zpomalení při otevírání a uzavírání. - Ovládací panel s mikroprocesorem. |
|--|---|

TECHNICKÉ CHARAKTERISTIKY	230V - VERZIA	120V - VERZIA
Zdroj napájania (L-N)	230 Vac (+10% - 15%) 50-60 Hz	120 Vac (+10% - 15%) 50-60 Hz
Maximálna záťaž motora	700 W + 700 W	700 W + 700 W
Výstup pre Vdc napájanie príslušenstva	24 Vdc 500 mA	24 Vdc 500 mA
Výstup pre Vac napájanie príslušenstva	24 Vac 1 A	24 Vac 1 A
Výstup pre doplnkové osvetlenie	230 Vac 25 W	120 Vac 25 W
Výstup pre pripojenie majáku	230 Vac 25 W	120 Vac 25 W
Výstup pre pripojenie elektrického zámku	12 Vac / 15 VA	12 Vac / 15 VA
Maximálny pracovný čas s nastaviteľným menovitým zaťažením	Nastaviteľné	Nastaviteľné
Čas prestávky	Nastaviteľné 0-900 sec.	Nastaviteľné 0-900 sec.
Pracovná teplota	-20 °C + 55 °C	-20 °C + 55 °C
Positky napájania	6,3AF	6,3AF
Positky príslušenstva DC	500mAF	500mAF
Poistky príslušenstva AC a elektrického zámku	2AF	2AF

2.4 - Zoznam potrebných káblov

Káble potrebné pre zapojenie rôznych zariadení pri štandardnej inštalácii nájdete uvedené v tabuľke nižšie. Pre vnútorné inštalácie je vhodný typ káblov H03VV-F, zatiaľ čo pre vonkajšie použitie je vhodný typ H07RN-F.

ŠPECIFIKÁCIA ELEKTRICKÝCH KÁBLOV:

Pripojenie	kábel	maximálny povolený limit
Napájanie	1 x kábel 3 x 1,5 mm ²	20 m *
Pripojenie napájania pohonu	1 x kábel 4 x 1,5 mm ²	20 m
Maják, doplnkové osvetlenie	1 x kábel 4 x 0,5 mm ² **	20 m
Anténa	1 x kábel type RG58	20 m (advised < 5 m)
Elektrický zámok	1 x kábel 2 x 1 mm ²	20 m
Vysielač fotobuniek	1 x kábel 2 x 0,5 mm ²	20 m
Prijímač fotobuniek	1 x kábel 4 x 0,5 mm ²	20 m
Bezpečnostná lišta (voliteľné)	1 x kábel 2 x 0,5 mm ²	20 m
Kľúčový prepínač	1 x kábel 4 x 0,5 mm ²	20 m

* Pokiaľ je napájací kábel dlhší ako 30m je potrebné použiť hrubší kábel (3x2.5mm²) a bezpečnostný uzemňovací systém poblíž pohonnej jednotky.

** Dva káble 2 x 0.5 mm² môžu byť použité ako alternatíva

3 - PREDBEŽNE KONTROLY

Pred inštaláciou produktu vykonajte nasledovné kontroly:

- Skontrolujte bránu, či je vhodná pre inštaláciu automatického pohonu.
- Váha a rozmer brány musia súhlasiť s typom použitého pohonu.
- Skontrolujte, či je brána bezpečná a plne funkčná
- Skontrolujte, či nie je miesto, kde bude pohon inštalovaný zaplavované vodou.
- Vysoká kyslosť alebo slanosť prostredia - prípadné umiestnenie vedľa zdroja tepla môžu spôsobiť, že pohon nebude fungovať správne.
- Skontrolujte pokiaľ bránou pohybujete ručne, či ide hladko.
- Skontrolujte, či je brána správne vyvážená a nenakláňa sa na jednu stranu.
- Skontrolujte, či je pripojenie napájania správne uzemnené
- Ujistite sa, že všetky Vami použité materiály sú vhodné pre túto inštaláciu.



4 - INSTALUJEME PRODUKT

4.1 - Elektrické zapojení

UPOZORNĚNÍ - Ujistěte se, že před zapojováním je řídicí jednotka odpojená z elektrické sítě.

PŘIPOJENÍ NAPÁJENÍ A POHONU

L	230 Vac (120 Vac) 50-60 Hz napájení - fáze	
N	230 Vac (120 Vac) 50-60 Hz napájení - nulový	
M1	L1	Fáze motor
	L2	Fáze motor
	COM	Motor společný
M2	L1	Fáze motor
	L2	Fáze motor
	COM	Motor společný
COURTESY L.	Doplňkové osvětlení, 230 Vac (120 Vac) 100 W	
FLASH	Maják, 230 Vac (120 Vac) 40 W	

KONEKTOR NAPÁJENÍ (DIP PŘEPÍNAČE)

Zvolte "ON" pro vypnutí vstupů EDGE (bezpečnostní lišta), PH2 a PH1 (fotobuňky 1 a 2), STOP.

Odstraňuje nutnost přemostování terminálových vstupů na řídicí jednotce.

UPOZORNĚNÍ - pokud je přepínač v poloze ON, bezpečnostní zařízení jsou odpojena.



- 1 = Bezpečnostní lišta
- 2 = PH2 Fotobuňky 2
- 3 = PH1 Fotobuňky 1
- 4 = STOP

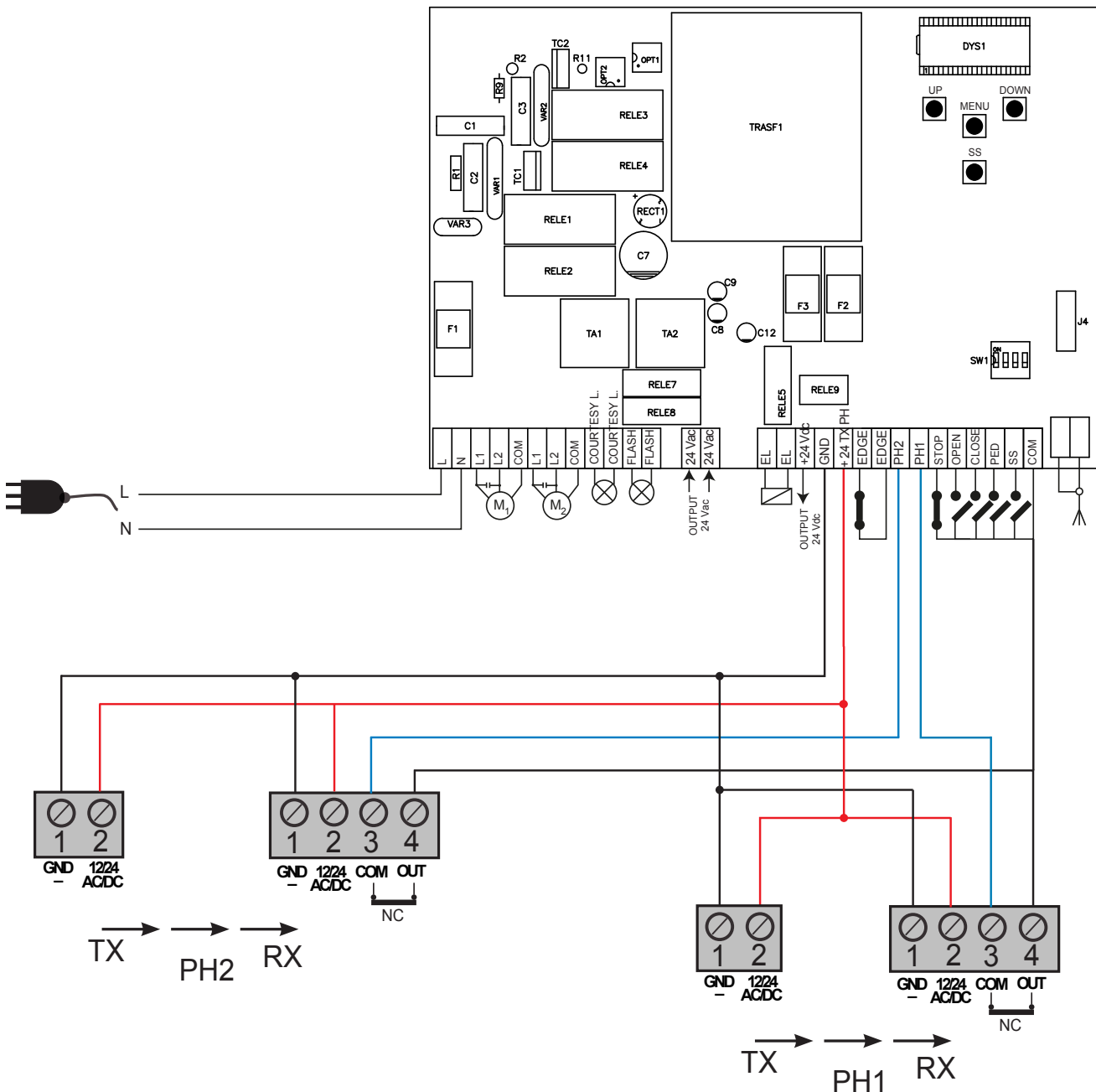

SVORKOVNICE PRO BEZPEČNOSTNÍ A ŘÍDICÍ ZAŘÍZENÍ

24 Vac	Napájení příslušenství 24 Vac, 1 A
EL 12 Vac	Výstup pro elektrický zámek 12 Vac / 15 VA
+24 Vdc	Napájení příslušenství - plus 24 Vdc, 500 mA
GND	Napájení příslušenství - mínus 24 Vdc, 500 mA
+ 24 Vdc TX PHOTO	Napájení + plus pro fotobuňky PH1, PH2; fototest se nastavuje samostatně parametrem t.p.h
EDGE	Bezpečnostní lišta
PH2	Fotobuňky (otevírání) NC kontakt mezi PH2 a COM (upozornění: když je dip přepínač 2 nastavený na ON jsou Fotobuňky 2 vypnuté). Sepnutí kontaktu fotobuněk během automatického otevírání způsobí okamžité zastavení motoru. Otevírání bude pokračovat po rozpojení kontaktu. Během zavírání způsobí sepnutí kontaktu okamžité zastavení pohybu a pohon obrátí směr pohybu na otevírání dokud se kontakt nerozpojí.
PH1	Fotobuňky (zavírání) NC kontakt mezi PH1 a COM (upozornění: když je dip přepínač 3 nastavený na ON jsou Fotobuňky 1 vypnuty). Sepnutí kontaktu fotobuněk během automatického zavírání způsobí okamžité zastavení pohonu a obrátí směr pohybu; tyto fotobuňky nejsou aktivní během otevírání.
STOP	STOP bezpečnostní zařízení, NC mezi STOP a COM. Tento vstup je klasifikovaný jako bezpečnostní zařízení; kontakt může být aktivovaný kdykoliv; způsobuje okamžité zastavení pohybu brány a všech jejích funkcí.
OPEN	OTEVŘENÍ příkaz - žádný kontakt mezi OPEN a COM Kontakt pro DRŽET PRO OTEVŘENÍ je nutno držet kontakt aby brána byla otevřená.
CLOSE	ZAVŘENÍ příkaz - žádný kontakt mezi CLOSE and COM
PED	PĚŠÍ příkaz - žádný kontakt mezi PED a COM Používá se pro částečné otevření brány podle nastavení tzv. průchodu pro chodceh.
SS	KROKOVÁNÍ příkaz - žádný kontakt mezi SS a COM Otevřít/Stop/Zavřít/Stop příkaz, anebo jak si ho nastavíte v programování
COM	Společný pro: PH1, PH2, STOP, OPEN, CLOSE, PED a SS vstupy
SHIELD	Anténa - stínění
SIGNAL	Anténa - signál

4.2 - Displej během normálního chodu

Během "NORMÁLNÍHO CHODU" když je systém normálně zapojený LCD displej zobrazuje následující hlášení:

ZPRÁVA	VÝZNAM
--	Brána zavřena, anebo zapnutá po výpadku proudu
OP	Otevírání brány
CL	Zavírání brány
SO	Brána se zastavila během otevírání
SC	Brána se zastavila během zavírání
HA	Brána se zastavila kvůli vnější příčině
oP	Brána se zastavila bez automatického zavření
Pe	Brána je otevřena pro chodce bez automatického zavření
-tC	Brána je otevřena s načasovaným zavřením Blikající "pomlčka na displeji" odečítá čas Pomlčka je nahrazena číslicemi 0...9 odečet (trvá 10s)
-tP	Brána je otevřena pro chodce s načasovaným zavřením Blikající "pomlčka na displeji" odečítá čas Pomlčka je nahrazena číslicemi 0...9 odečet (trvá 10s)
L--	Řídicí jednotka je připravena pro samočisticí proces
LOP	Učení otevírání
LCL	Učení zavírání

Poruchy

Tato sekce obsahuje možné poruchy, které se mohou zobrazit:

SIGNALIZACE PŘETÍŽENÍ	Aktuální spotřeba motoru se velmi rychle zvýšila
EFO	1. Rameno se zřejmě střetlo s překážkou. 2. Brána se tře při zavírání / otevírání.
ALARM BEZPEČNOSTNÍ LIŠTY	Řídicí jednotka dostala signál z bezpečnostní lišty
EED	1. Bezpečnostní lišta byla stlačena. 2. Bezpečnostní lišta je nesprávně zapojena.
ALARM FOTOBUNĚK	Selhání testu fotobuněk
EPH	1. Zkontrolujte zapojení fotobuněk. 2. Zkontrolujte jestli fotobuňky pracují správně.
ELEKTRICKÉ PŘETÍŽENÍ - VÝPADEK	Motor pohlcuje výkon
Eth	1. Zkontrolujte napájení motoru. 2. Zkontrolujte jestli brána jde lehce a jestli nemá v dráze žádné překážky.

Jakmile odstraníte příčinu poruchy - ALARMU jednoduše stiskněte "DOLŮ", anebo SS příkaz.

Displej se vrátí do normálního provozu.

4.3 - Auto - učení pohybu, dráhy

Při prvním spuštění řídicí jednotky musí být spuštěn proces auto-učení. Řídicí jednotka během tohoto procesu získá důležité údaje jako: délka otevírání, body zpomalení. Stiskněte + anebo - aby jste na displeji viděli nejen stav jednotky jak je popsáno v bodu

4.2 tohoto návodu, ale také počítadlo otevíření / zavření. Počítadlo cyklů zobrazuje hodnoty následovně - 50.000 cyklů se zobrazí jako 50/0.0.0.

AUTO-UČENÍ POHYBU, DRÁHY A HLAVNÍCH PARAMETRŮ S PŘEDNASTAVENÝM NASTAVENÍM ZPOMALENÍ

Intervaly zpomalenia su nastavené v menu s rovnakým nastavením použitým počas otvárania a zatvárania

UPOZORNĚNÍ:

Pokud potřebujete ručně nastavit zpomalovací intervaly pokračujte na následující tabulku

1. **POZOR! Zkontrolujte zda jsou osazeny mechanické dorazy a zda jsou bezpečné. Motory musí vždy dojet až na mechanický doraz.**

2. Otevřte bránu přibližně do poloviny otevření.

3. Stiskněte tlačítko NAHORU + a MENU najednou nejméně na 5 sekund dokud se nezobrazí nápis LOP na displeji.

Ujistěte se, že motor M1 se aktivuje jako první; v opačném případě stiskněte DOLŮ -, vypněte napájení a změňte zapojení motorů M1 a M2. Zopakujte proceduru od kroku 3. Pokud první pohyb NENÍ otevírání stiskněte DOLŮ - pro zastavení procesu učení. Následně stiskněte SS pro restartování a změnu směru.

4. Motor M1 se otevře pomalou rychlostí dokud nedosáhne mechanického dorazu.

Přesně v okamžiku kdy pohon dosáhne mechanického dorazu stiskněte tlačítko SS.

Motor M2 se začne automaticky otevírat. Pokud začne motor M2 zavírat stiskněte tlačítko DOLŮ - pro zastavení pohybu a následně tlačítko SS pro nastavení správného pohybu.

5. Motor M2 se otevře pomalou rychlostí dokud nedosáhne mechanického dorazu.

Přesně ve chvíli kdy pohon dosáhne mechanického dorazu stiskněte tlačítko SS. Po pár sekundách motor M2 začne automaticky zavírat plnou rychlostí.

6. **Přesně v momentu kdy motor M2 dorazí do zavřené pozice stiskněte tlačítko SS.**

Motor M2 se zastaví a motor M1 se začne zavírat.

7. **Přesně v momentu kdy motor M1 dorazí do zavřené pozice stiskněte tlačítko SS.**

Motor M1 se zastaví a začne se znovu otevírat.

8. **Přesně v momentu kdy motor M1 dosáhne otevřené pozice stiskněte tlačítko SS.**

Motor M1 se zastaví a motor M2 se začne otevírat.

9. **Přesně v momentu kdy motor M2 dosáhne otevřené pozice stiskněte tlačítko SS.**

Motor M2 se zastaví.

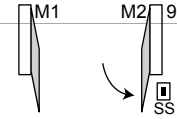
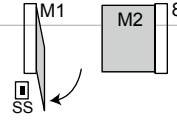
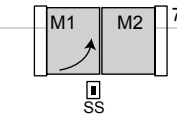
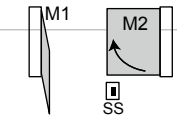
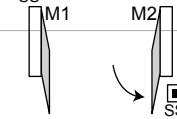
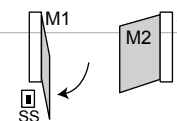
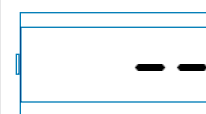

10. Motory M1 a M2 budou pokračovat v zavírání podle nastavených hodnot.

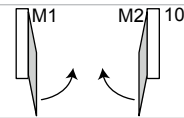

11. Provedte několik otevření, zavření a zastavení aby jste se ujistili, že systém je stabilní a bezpečný.

Všechny parametry jsou nastaveny podle továrních nastavení. Pro podrobnější nastavení chodu brány pokračujte k bodu 4.4. Pokud

kroučící moment není dostatečný pro pohyb ramena, pak vymažte intervaly zpomalení v menu [LSI=0].

AUTO-UČENÍ POHYBU, DRÁHY A HLAVNÍCH PARAMETRŮ S VOLITELNÝM NASTAVENÍM ZPOMALENÍ

Zpomalovací intervaly si může uživatel nastavit podle postupu níže.

1. POZOR! Zkontrolujte zda jsou osazeny mechanické dorazy a zda jsou bezpečné. Motory musí vždy dojet na mechanický doraz.

2. Otevřete bránu předližně do poloviny otevření.

3. UPOZORNĚNÍ: vstupte do hlavního menu a nastavte parametr LSI = p podle tabulky 4.4

4. Stiskněte tlačítka NAHORU + a MENU najednou nejméně na 5 sekund dokud se nezobrazí nápis LOP na displeji.

Ujistěte se, že motor M1 se aktivuje jako první; v opačném případě stiskněte DOLŮ -, vypněte napájení a změňte zapojení motorů M1 a M2. Zopakujte proceduru od kroku 3. Pokud první pohyb NENÍ otevírání stiskněte DOLŮ - pro zastavení procesu učení. Následně stiskněte SS pro restartování a změnu směru.

5. Motor M1 se otevře pomalou rychlostí dokud nedosáhne mechanického dorazu.

Přesně ve chvíli kdy pohon dosáhne mechanického dorazu stiskněte tlačítko SS.

Motor M2 se začne automaticky otevírat. Pokud začne motor M2 zavírat stiskněte tlačítko DOLŮ - pro zastavení pohybu a následně tlačítko SS pro nastavení správného pohybu.

6. Motor M2 se otevře pomalou rychlostí dokud nedosáhne mechanického dorazu.

Přesně ve chvíli kdy pohon dosáhne mechanického dorazu stiskněte tlačítko SS. Po pár sekundách motor M2 začne automaticky zavírat plnou rychlostí.

7. Přesně v bodě od kterého chcete nastavit zpomalení pro motor M2 stiskněte tlačítko SS.

Pohyb motoru M2 bude pokračovat za snížené rychlosti.

8. Přesně v momentě kdy motor M2 dorazí do zavřené pozice stiskněte tlačítko SS.

Motor M2 se zastaví a motor M1 se začne zavírat.

9. Přesně v bodě od kterého chcete nastavit zpomalení pro motor M1 stlačte tlačítko SS.

Pohyb motoru M1 bude pokračovat za snížené rychlosti.

10. Přesně v momentu kdy motor M1 dorazí do zavřené pozice stiskněte tlačítko SS.

Motor M1 se zastaví a začne se znovu otevírat.

11. Přesně v bodě od kterého chcete nastavit zpomalení pro motor M1 stiskněte tlačítko SS.

Pohyb motoru M1 bude pokračovat za snížené rychlosti

12. Přesně v momentě kdy motor M1 dosáhne otevřené pozice stiskněte tlačítko SS.

Motor M1 se zastaví a motor M2 se začne otevírat.

13. Přesně v bodě od kterého chcete nastavit zpomalení pro motor M2 stiskněte tlačítko SS.

Pohyb motoru M2 bude pokračovat při snížené rychlosti.

14. Přesně v momentu kdy motor M2 dosáhne otevřené pozice stiskněte tlačítko SS.

Motor M2 se zastaví.

15. Motory M1 a M2 budou pokračovat v zavírání podle nastavených hodnot.

16. Provedte několik otevření, zavření a zastavení aby jste se ujistili, že systém je stabilní a bezpečný.

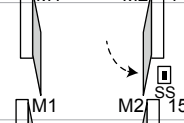
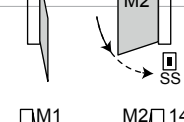
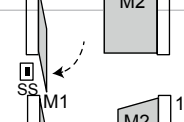
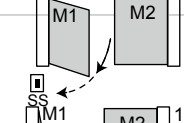
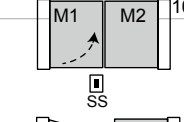
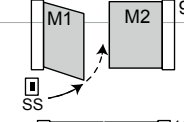
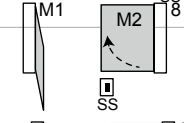
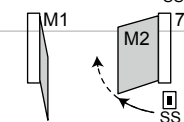
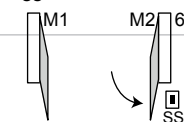
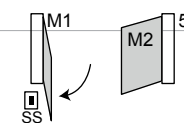
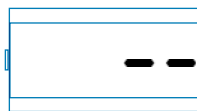

Všechny parametry jsou nastaveny podle továrních nastavení. Pro podrobnější nastavení chodu brány pokračujte k bodu 4.4.

4.4 - Nastavení systému - ZÁKLADNÉ MENU

Pokud je to potřeba uživatel si může zvolit ZÁKLADNÍ MENU, které umožňuje nastavení základních parametrů. Pro vstup do ZÁKLADNÍHO MENU postupujte jak je uvedené níže.

UPOZORNĚNÍ: aby se na displeji zobrazila výchozí pozice "dvě pomlčky" stiskněte tlačítko MENU dvakrát.

Příklad úpravy položek v ZÁKLADNÍM MENU:



Stiskněte tlačítko MENU na jednu sekundu pro vstup do ZÁKLADNÍHO MENU.

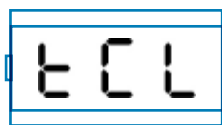

Po vstupu do ZÁKLADNÍHO MENU, stiskněte + a - tlačítka pro procházení mezi funkcemi.



Pro změnu hodnoty zvolené funkce stiskněte tlačítko MENU na jednu sekundu.

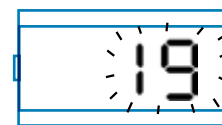

Stiskněte tlačítka + a - pro změnu hodnoty.

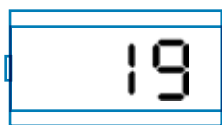

Stiskněte tlačítko MENU na jednu sekundu pro uložení nastaveného parametru, nebo ho krátce stiskněte pro neuložení hodnoty a návrat do menu.

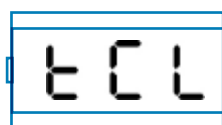

Stiskněte + a - pro procházení mezi dalšími funkcemi, které chcete nastavit.



Stiskněte tlačítko MENU krátce pro opuštění ZÁKLADNÍHO MENU.

PARAMETRY	POPIS	PŘEDNASTAVENO	MIN	MAX	JEDNOTKA	
1	TCL	Čas automatického zavření (0 = vypnuto)	20	0	900	s
2	ttr	Čas zavření po průjazdu (0 = vypnuto)	0	0	30	s
3	SEI	Citlivost na překážky (0 = vypnuto)	0	0	100	% (kroky po 1)
4	trq	Síla motoru (kroučící moment při provozních otáčkách)	100	10	100	% (kroky po 1)
5	SSL	Režim zpomalení 0 = 1/3 zpomalení (pomalu) 1 = 2/3 zpomalení (rychle)	0	0	1	
6	SbS	SS nastavení: 0 = Normální (OTV-STOP-ZATV-STOP-OTV-STOP...) 1 = možnost STOP (OTV-STOP-ZATV-OTV-STOP-ZATV...) 2 = možnost (OTV-STOP-OTV-ZATV...) 3 = bytovka – časovač 4 = bytovka s okamžitým zavřením	0	0	4	
7	bLt	Akce po výpadku napájení 0 = žádná akce, anebo jako před výpadkem 1 = zavření	0	0	1	
8	SST	Jemný start (pomalý rozjezd) 0 = vypnuto 1 = zapnuto	0	0	1	
9	dLY	Opoždění druhého ramena	2	0	300	s
10	LSI	Rozsah zpomalení P = nastavení během základního učení dráhy 0...100% = procenta dráhy	15	0	100	% (kroky po 1)
11	ASL	Proti-skluz: prodloužení pracovního času (vhodné v místech, kde fouká silný vítr)	0	0	300	s
12	nMt	Počet motorů 1 = 1 motor 2 = 2 motory	1	0	1	

4.5 - Připojení rádiového přijímače

Odstráňte plastový kryt z rádiového přijímače a připojte ho podle nákrese v bodu 2.1. POZOR NA SPRÁVNÉ ZAPOJENÍ. Pro programování postupujte podle návodu k přijímači (samostatný manuál).

Programovatelné výstupy jsou:
VÝSTUP 1 = KROK ZA KROKEM, VÝSTUP 2 = PRO CHODCE,
VÝSTUP 3 = OTEVŘÍT, VÝSTUP 4 = ZAVŘÍT.

5 - TESTOVÁNÍ A UVEDENÍ DO PROVOZU

Systém musí být zkontrolován kvalifikovaným technikem, který zabezpečí dostatečnou kontrolu systému. Před uvedením do provozu také zkontrolujte všechny potřebné nastavení.

5.1 - Testování

Všechny části systému musí být otestovány jak to popisuje manuál. Ujistěte se, že všechny bezpečnostní doporučení byly dodrženy. Zkontrolujte zda je brána schopná se volně pohybovat kdy je pohon odblokovaný. Zkontrolujte zda všechny připojené zařízení (fotobuňky, stop tlačítka atd.) pracují správně.

5.2 - Uvedení do provozu

Pokud jsou VŠECHNY části systému plně funkční a otestované, systém může být uveden do provozu. Vypracujte si náčrtek zapojení a zapište si také všechny případné poznámky. Odložte si také tento manuál pro případné další použití. Ubezpečte se, že uživatelé systému jsou plně zaučeni.

UPOZORNĚNÍ - pokud brána narazí na překážku automaticky se zastaví a automatické zavření je deaktivované. Pro pokračování je potřeba zásah uživatele a to stiskem tlačítka na dálkovém ovladači, anebo na řídicí jednotce.

6 - DALŠÍ PODROBNOSTI - POKROČILÉ MENU

POKROČILÉ MENU umožňuje nastavit parametry systému, které nejsou dostupné v ZÁKLADNÍM MENU.

5 sekund.

Pro vstup do POKROČILÉHO MENU stiskněte tlačítko MENU na

Pro změnu parametrů postupujte jako v základním menu (vysvětleno na str. 10).

PARAMETR	POPIS	PŘEDNASTAVENO	MIN	MAX	JENDOTKA
1	EL.F. Elektrická brzda 0 = vypnuto 1 = zapnuto	0	0	100	x 0.01s (kroky po 5)
2	SP.h. PHOTO1 odezva při spuštění ze zavřené pozice 0 = PHOTO1 kontrola 1 = brána se otevře i když jsou PHOTO1 zapnuta	1	0	1	
3	Ph.2. PHOTO2 odezva 0 = zapnuto během otevírání i zavírání (OP/CL) 1 = zapnuto jenom během otevírání (OP)	0	0	1	
4	tP.h. Test fotobuňek 0 = vypnuto 1 = PHOTO1 zapnuto 2 = PHOTO1 zapnuto 3 = PHOTO1 a PHOTO2 zapnuto	0	0	3	
5	ed.M. Typ bezpečnostní lišty 0 = kontaktní (NC) 1 = odporová (82k)	0	0	1	
6	iE.D. Reakce bezpečnostní lišty 0 = reaguje jen při zavírání se změnou směru v případě překážky 1 = zastaví bránu (při otevírání i zavírání) a oddálí se od překážky (krátký protisměrný pohyb)	0	0	1	
7	tE.D. Test bezpečnostní lišty 0 = zapnuto 1 = vypnuto	0	0	1	
8	LP.o. Otevření pro chodce	30	0	100	% (kroky po 1)
9	TP.C. Čas automatického zavření pruchodu pro chodce (0 = vypnuto)	20	0	900	s
10	FP.r. Nastavení výstupu pro maják 0 = stabilní 1 = blikající	1	0	1	
11	tP.r. Čas před-blikání (0 = vypnuto)	0	0	10	s
12	FC.Y. Nastavení doplňkového/stropního osvětlení 0 = zapnuto na konci operačního cyklu TCY 1 = zapnuto pokud brána není zavřená + během chodu TCY 2 = zapnuto pokud je nastaven časovač (TCY) 3 = bránové osvětlení zapnuto/vypnuto 4 = bránové osvětlení bliká	0	0	4	
13	tC.Y. Časovač doplňkového/stropního osvětlení	0	0	900	s (krokování po 10s)
14	dE.A. Držte pro spuštění 0 = vypnuto 1 = zapnuto	0	0	1	
15	se.r. Servisní interval. Pokud je dosažen servisní interval Maják bliká rychle během každého cyklu.(jen pokud je FPR zapnuto). (0 = vypnuto)	0	0	100	x 1000 cyklů
16	se.f. Nepřestávající blikání pokud je dosažen servisní interval (během zavřené brány). 0 = vypnuto 1 = zapnuto	0	0	1	
17	HA.o. Krátký protichod na začátku otevírání 0 = vypnuto	0	0	100	*100ms
18	HA.c. Krátký protichod na začátku zavírání 0 = vypnuto	0	0	100	*100ms
19	mp.r. Interval pro údržbu hydraulického motoru - tlaku 0 = vypnuto od 1 do 480	0	0	480	minuty

Pro obnovení původních nastavení postupujte následovně:
1) vstupte do pokročilého menu; 2) zvolte "dEf" parametř; 3) zvolte změnu hodnoty ("0" na displeji); 4) potvrďte změnu (

stiskněte tlačítko MENU a držte ho). Zobrazí se odpočítávání: d80,d79...,d01 až po "don". Pusťte tlačítko MENU když se zobrazí "don".

POZNÁMKY

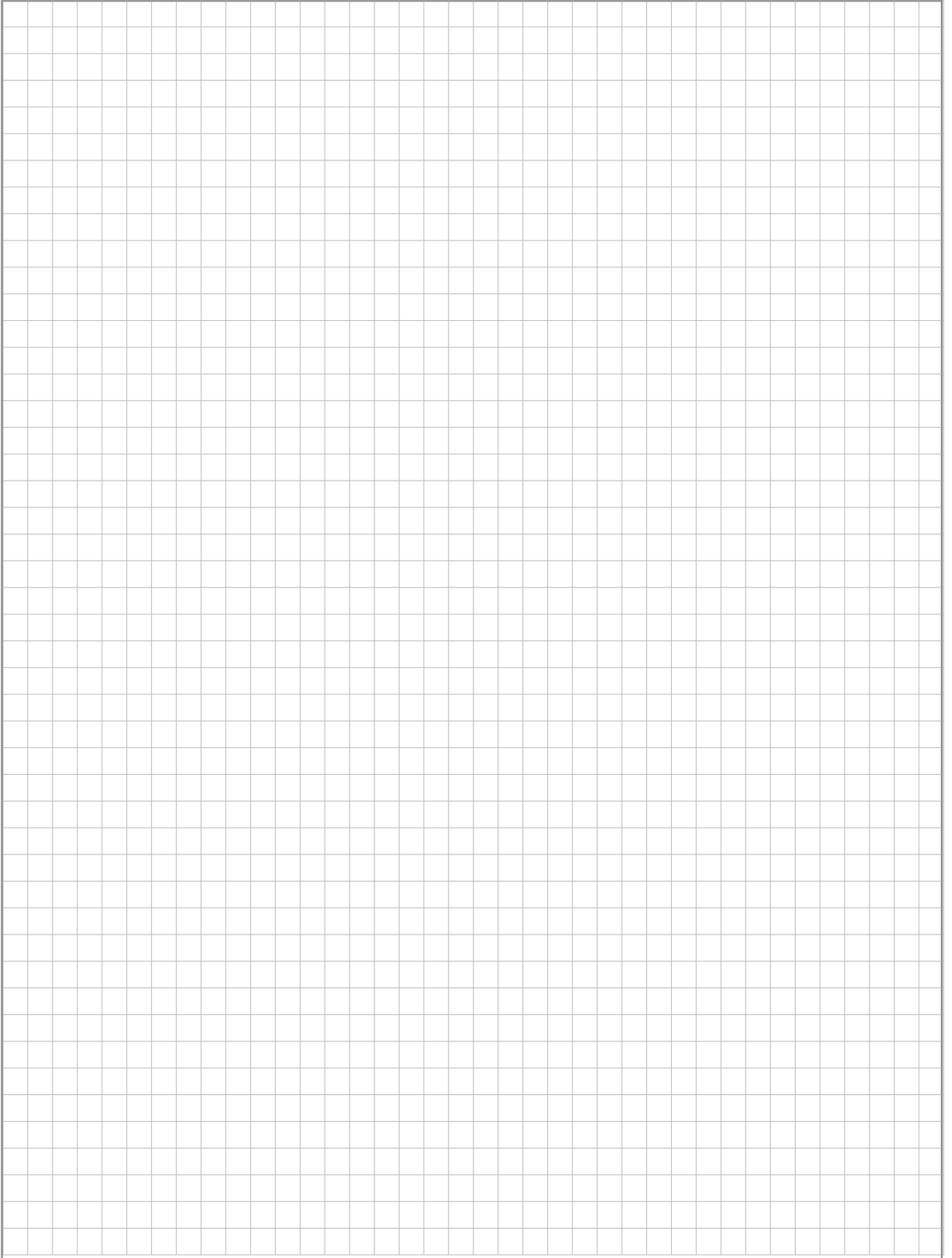

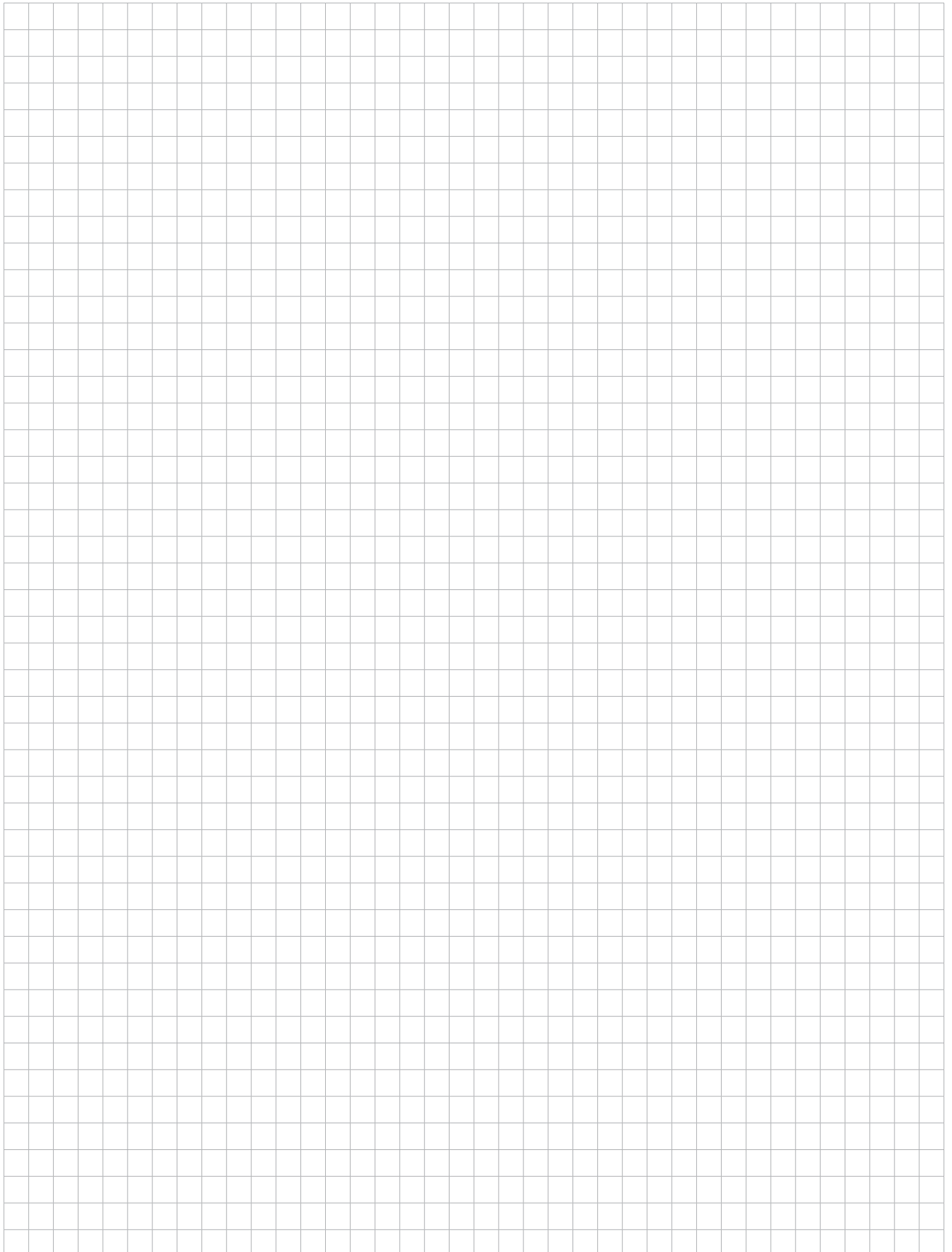

DICHIARAZIONE DI INCORPORAZIONE DI QUASI-MACCHINA DECLARATION OF INCORPORATION OF PARTLY COMPLETED MACHINERY

Il sottoscritto Nicola Michelin, Amministratore Delegato dell'azienda
The undersigned Nicola Michelin, General Manager of the company

Key Automation srl, Via Alessandro Volta, 30 - 30020 Noventa di Piave (VE) – ITALIA

dichiara che il prodotto tipo:
declares that the product type:

GO 230

Centraline 230Vac o 120Vac per l'automazione di cancelli a 1 o 2 motori
230Vac or 120Vac Control Units for gates up to 2 motors

Models:
Models:

850CT102, 850CT202, 850CT102V120, 850CT202V120

E' conforme a quanto previsto dalle seguenti direttive comunitarie:
Is in conformity with the following community (EC) regulations:

Direttiva macchine / *Machinery Directive 2006/42/EC*
Direttiva compatibilità elettromagnetica / *EMC Directive 2004/108/EC*
Direttiva bassa tensione / *Low Voltage Directive 2006/95/EC*

Secondo quanto previsto dalle seguenti norme armonizzate:
In accordance with the following harmonized standards regulations:

EN 55014-1
EN 55014-2
EN 61000-3-2
EN 61000-3-3
EN 60335-1
EN 60335-2

Dichiara che la documentazione tecnica pertinente al prodotto è stata redatta conformemente a quanto previsto dalla direttiva 2006/42/CE Allegato VII parte B e verrà fornita a fronte di una richiesta adeguatamente motivata dalle autorità nazionali.

Declares that the technical documentation is compiled in accordance with the directive 2006/42/EC Annex VII part B and will be transmitted in response to a reasoned request by the national authorities.

Dichiara altresì che non è consentita la messa in servizio del prodotto finchè la macchina, in cui il prodotto è incorporato, non sia stata dichiarata conforme alla direttiva 2006/42/CE.

He also declares that is not allowed to use the above mentioned product until the machine, in which this product is incorporated, has been identified and declared in conformity with the regulation 2006/42/EC.

Noventa di Piave (VE), 15/04/13

Amministratore Delegato
General Manager
Nicola Michelin



Key Automation S.r.l.
Via A. Volta, 30
30020 Noventa di Piave (VE)
P.IVA 03627650264 C.F. 03627650264
info@keyautomation.it

Capitale sociale 1.000.000,00 i.v.
Reg. Imprese di Venezia 03627650264
REA VE 326953
www.keyautomation.it



Organizzazione con sistema di gestione certificato
ISO 9001:2008

Výrobca:

Key Automation S.r.l.

Via A. Volta 30 - 30020 Noventa di Piave (VE)

T. +39 0421.307.456 - F. +39 0421.656.98

info@keyautomation.it - www.keyautomation.it